



**Commercially Rated Upright Vacuum
Aspiradora Vertical de Uso Comercial
Aspirateur Balais de Classification Commerciale**

**OWNER'S MANUAL
MANUAL DEL USARIO
MANUEL D'UTILISATION**
Models/Modelos/Modèles:
UVC805-UVC805B-UVC805C
120V., 60Hz., 3.6 Amps



USA: EURO-PRO Operating LLC
94 Main Mill Street, Door 16
Plattsburgh, NY 12901

Canada: EURO-PRO Operating LLC
4400 Bois Franc
St. Laurent, QC H4S 1A7

Tel: 1 (800) 798-7398
www.sharkvac.com

EURO-PRO 

IMPORTANT SAFETY INSTRUCTIONS

When using your **Commercially Rated Upright Vacuum**, basic safety precautions should always be observed, including the following:

READ ALL INSTRUCTIONS BEFORE USING YOUR VACUUM CLEANER

WARNING: To reduce the risk of fire, electrical shock, or injury:

1. Do **NOT** leave vacuum cleaner unattended when it is plugged in. Unplug from outlet when not in use and before changing the HEPA bag.
2. To reduce the risk of electric shock – do **NOT** use outdoors or on wet surfaces.
3. Do **NOT** allow children to use as a toy. Close attention is necessary when used by or near children.
4. Use only as described in this manual.
5. Do **NOT** use with damaged power cord or plug. Do **NOT** use vacuum cleaner if it has been dropped, damaged, left outdoors, or dropped into water. Return appliance to **EURO-PRO Operating LLC** for examination, repair or adjustment.
6. Do **NOT** pull or carry by power cord. Do **NOT** use power cord as a handle, close a door on cord, or pull cord around sharp edges or corners. Do **NOT** run appliance over power cord. Keep power cord away from heated surfaces.
7. Do **NOT** unplug by pulling on the power cord. To unplug, grasp the plug, not the cord.
8. Do **NOT** handle plug or vacuum cleaner with wet hands.
9. Do **NOT** use the vacuum cleaner to pick up large objects or objects that are likely to damage the vacuum cleaner.
10. Keep hair, loose clothing, fingers, feet and all parts of body away from the nozzle opening, rotating agitator and all other moving parts. Do **NOT** operate cleaner in bare feet or when wearing open toe shoes.
11. Do **NOT** pick up hot coals, cigarette butts, matches or any hot, smoking, or burning objects.
12. Do **NOT** pick up hard or sharp objects such as glass, nails, screws, coins, etc.
13. Do **NOT** use without HEPA vacuum bag in place. Use **ONLY** the HEPA vacuum bags and belts provided by **EURO-PRO Operating LLC**. Failure to do so will void the warranty.
14. Turn off all controls before plugging or unplugging vacuum cleaner into electrical outlet.
15. Use extra care when vacuuming on stairs.
16. Use caution when vacuuming over area rug edges and fringe.
17. Do **NOT** pick up flammable or combustible materials (lighter fluid, gasoline, kerosene, etc.) or use in the presence of explosive liquids or vapor.
18. Do **NOT** pick up toxic material (chlorine bleach, ammonia, drain cleaner, etc.).
19. Do **NOT** use in an enclosed space filled with vapors given off by oil based paints, paint thinner, moth proofing substances, flammable dust, or other explosive or toxic vapors.
20. Use only on dry, indoor surfaces.
21. Do **NOT** use for any purpose other than described in this user's guide.
22. Use only extension cords that are UL-rated, or cUL-rated, at 15 amperes. Extension rated for less amperage may overheat. Care should be taken to arrange the cord so that it cannot be tripped over or pulled under the vacuum.
23. Do **NOT** put objects into nozzle opening. Do **NOT** use with nozzle opening blocked. Keep free of dust, lint, hair and anything else that may reduce air flow.
24. Store your appliance indoors in a cool, dry area.
25. Keep your work area well lit.
26. Do **NOT** immerse the vacuum into water or other liquids.
27. To avoid damaging the carpet, keep the vacuum cleaner head moving at all times.
28. Connect to a properly grounded outlet only. Using improper voltage may result in damage to the motor and/or injury to the user. See grounding instructions.

SAVE THESE INSTRUCTIONS For Household or Commercial Use Only

GROUNDING INSTRUCTIONS

This appliance must be grounded. If it should malfunction or breakdown, grounding provides a path of least resistance for electric current to reduce the risk of electric shock. This appliance is equipped with a cord having an equipment-grounding conductor and grounding plug. The plug must be inserted into an appropriate outlet that is properly installed and grounded in accordance with all local codes and ordinances.

WARNING: Improper connection of the equipment-grounding conductor can result in a risk of electric shock. Check with a qualified electrician or service person if you are in doubt as to whether the outlet is properly grounded. Do not modify the plug provided with the appliance - if it will not fit the outlet, have a proper outlet installed by a qualified electrician.

This appliance is for use on a nominal 120-volt circuit, and has a grounding attachment plug that looks like the plug illustrated at right. Make sure that the appliance is connected to an outlet having the same configuration as the plug. No adaptor should be used with this appliance.

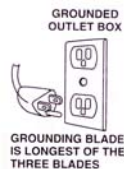

GARANTIE LIMITÉE DE DEUX (2) ANS

EURO-PRO Operating LLC garantit ce produit contre les défauts de pièces et main-d'œuvre pour une période de deux (2) ans à compter de la date d'achat originale lorsqu'il est utilisé dans le cadre d'un usage normal commercial ou domestique, conforme aux conditions, aux exclusions et aux exceptions suivantes. Si votre appareil ne fonctionne pas correctement alors qu'il est utilisé dans des conditions normales d'un usage commercial ou domestique pendant la période de garantie, retournez l'appareil et les accessoires au complet, port payé, à :

É-U : **EURO-PRO Operating LLC**, 94 Main Mill Street, Plattsburgh, N.Y., 12901
Canada: **EURO-PRO Operating LLC**, 4400 Bois Franc, St. Laurent, Québec, H4S 1A7

Si l'appareil est trouvé défectueux de matériel ou de main-d'œuvre, **EURO-PRO Operating LLC le réparera ou le remplacera sans frais.** Une preuve de la date d'achat ainsi qu'un montant de 14.95\$ afin de couvrir les coûts de transport et de manutention doivent être inclus. *

Les accessoires consommables incluant, sans limitation, les courroies, les brosses rotatives, les sacs à poussière et les composants électriques qui nécessitent un remplacement normal sont spécifiquement exclus de la garantie.

La responsabilité de **EURO-PRO Operating LLC** se limite entièrement au coût de réparation ou de remplacement de l'unité selon son choix. Cette garantie ne couvre pas l'usure normale des pièces et ne s'applique pas aux appareils altérés. La garantie limitée ne couvre pas les dommages causés par un mauvais usage, de l'abus, de la négligence lors de la manutention ou des dommages dus à un mauvais emballage ou à une mauvaise manipulation lors du transport. Cette garantie ne couvre pas les dommages ou défauts causés ou résultants de dommages dus au transport ou à la réparation, à l'entretien ou à toute altération de ce produit ou de chacune de ses pièces, qui aurait été effectués par une personne non autorisée par **EURO-PRO Operating LLC**.

Cette garantie est donnée seulement à l'acheteur original de l'unité et exclut toute autre garantie légale et/ou conventionnelle. La responsabilité de **EURO-PRO Operating LLC** s'il y en a une, se limite aux obligations spécifiques exprimées sous cette garantie limitée. **En aucun cas EURO-PRO Operating LLC ne peut être tenu responsable pour des dommages indirects ou consécutifs de toute nature confondue.** Certaines provinces n'autorisent pas l'exclusion ou limitation de dommages circonstanciels ou consécutifs, auquel cas cette disposition ne s'appliquerait pas.

Cette garantie vous donne des droits légaux spécifiques, et il se peut que vous ayez d'autres droits qui peuvent varier d'un état à l'autre ou d'une province à l'autre.

***Important: Emballez soigneusement l'item afin de prévenir tout dommage lors de l'envoi. Assurez-vous d'inclure une preuve de la date d'achat et d'attacher une étiquette à votre produit avant de l'emballer avec votre nom, adresse complète et numéro de téléphone ainsi qu'une note donnant les informations d'achat, le numéro de modèle ainsi qu'une brève description du problème. Nous vous recommandons d'assurer votre envoi (puisque les dommages dus au transport ne sont pas couverts par la garantie). Marquez à l'extérieur de votre paquet « À L'ATTENTION DU SERVICE À LA CLIENTÈLE ». Nous essayons constamment d'améliorer nos produits, donc les clauses contenues dans ce document peuvent changer sans préavis.**



CARTE D'ENREGISTREMENT DU PRODUIT POUR LES CONSOMMATEURS CANADIENS SEULEMENT

S'il vous plaît, veuillez remplir et poster la carte d'enregistrement du produit à l'intérieur des dix (10) jours suivant l'achat. L'enregistrement nous permettra de vous contacter dans le cas fort improbable d'un rappel ou d'un avis de sécurité. En retournant cette carte, vous reconnaissez avoir lu et compris les instructions pour l'usage ainsi que les avertissements des instructions qui accompagnent le produit.

Canada: **EURO-PRO Operating LLC**, 4400 Bois Franc, St. Laurent, Québec H4S 1A7

Modèles UVC805-UVC805B-UVC805C

Modèle de l'Appareil

Date d'Achat Nom du magasin

Nom du Propriétaire

Adresse Ville Prov. Code Postal

PRECAUTIONARY MEASURES

Important: If the suction opening in the unit is blocked, switch off the vacuum cleaner and remove the blockage before you start the unit again.

1. Do not operate the vacuum cleaner too close to heaters, or radiators.
2. Before inserting the power plug into the wall outlet, make sure that your hands are dry.
5. When pulling out the power plug from the wall outlet, pull the plug not the power cord.

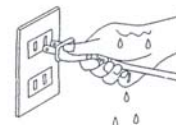

3. Do not vacuum any liquids.
4. Keep hair, loose clothing, fingers, feet and all parts of body away from openings, rotating agitator and other moving parts.
6. Do not pick up anything that is burning or smoking such as cigarettes, matches or hot ashes.
7. Do not run appliance over power cord.
8. Do not use without outer bag and HEPA dust bag in place.
9. Before you start vacuuming, make sure to remove large or sharp objects that might damage the vacuum.

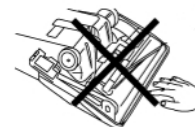

GETTING TO KNOW YOUR COMMERCIALLY RATED UPRIGHT VACUUM

1. Soft Grip Handle
2. Off/On/Turbo Power Switch
3. Outer Bag
4. Bag Tension Bar
5. Power Nozzle
6. Xenon Headlight (not shown)
7. Furniture Guard
8. Agitator (Not shown)
9. Interconnecting Cord
10. Handle Release
11. Swivel Steering Lock
12. Interconnecting Cord Clamp
13. Lower Cord Holder
14. Lower Tube
15. Bag Inlet Collar
16. Carry Handle
17. Bag Inlet
18. Power Cord Quick Release Holder

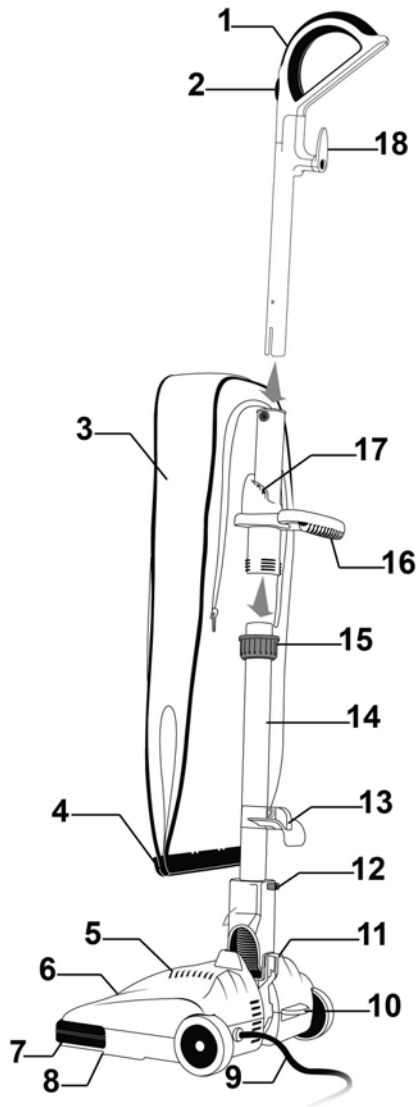

Technical Specifications

Voltage: 120V., 60Hz.
Power: 3.6 Amps

Note: Illustrations may differ from actual unit.



Aspirateur Balais de Classification Commerciale

**Pour Commander des Accessoires de Remplacement
pour les Modèles UVC805-UVC805B-UVC805C**

ITEM	PIÈCE #
Sacs, ensemble de 3	XSB800
Courroies, ensemble de 2	XSL800
Ampoules, ensemble de 2	124FMI

Appelez au : 1 (866) 826-6941
Du lundi au vendredi de 8 h 30 – 17 h 00 heure de l'est
ou
visitez notre site Internet au : www.sharkvac.com

POUR OBTENIR UN SUPPORT TECHNIQUE pour les modèles UVC805-UVC805B-UVC805C

Appelez au : 1 (866) 826-6941
Du lundi au vendredi de 8 h 30 à 17 h 00 heure de l'est.

Veillez Noter :

Pour obtenir une performance optimale, remplacez le sac HEPA au moins une fois par mois, ou lorsque la succion semble réduite. Un remplacement du sac HEPA régulièrement peut être requis, dépendant de l'usage que vous en faites.

RÉSOLUTION DE PROBLÈMES

Cet appareil a été inspecté complètement et était en bonne condition de marche quand il a été envoyé de l'usine. Si un problème mineur se produit, il peut habituellement être réglé assez facilement quand la cause est connue. Donc, cette liste est fournie pour votre convenance.

PROBLÈME	CAUSE POSSIBLE	SOLUTION POSSIBLE
L'aspirateur ne fonctionne pas	<ol style="list-style-type: none"> 1. N'est pas bien branché dans la prise électrique 2. La poignée est en position verticale et verrouillée. 3. Pas d'électricité dans la prise. 4. L'interrupteur n'est pas en position de marche. 5. Le thermostat du moteur est déclenché. 6. Le disjoncteur est déclenché. 	<ol style="list-style-type: none"> 1. Branchez adéquatement. 2. Appuyez sur le déclencheur de la poignée. 3. Réinitialisez le disjoncteur ou remplacez le fusible. 4. Mettez l'interrupteur en position de marche. 5. Attendez que le moteur refroidisse. 6. Appuyez sur le bouton de réinitialisation.
L'aspirateur n'aspire pas	<ol style="list-style-type: none"> 1. Le sac HEPA est rempli ou bouché. 2. L'agitateur, le tube ou la sortie du sac est bloqué. 3. Courroie cassée. 4. La poignée n'est pas assemblée correctement. 5. Les brosses de l'agitateur sont usées. 6. Les capuchons de l'agitateur ne sont pas installés de manière égale des deux côtés. 7. Buse bouchée. 8. Blocage dans la sortie du sac ou dans la partie inférieure de la poignée. 	<ol style="list-style-type: none"> 1. Remplacez le sac à poussière HEPA. 2. Enlevez l'obstruction. 3. Remplacez la courroie 4. Relisez les instructions d'assemblage et désassemblez et réassemblez si nécessaire. 5. Remplacez l'agitateur. 6. Réinstallez l'agitateur. 7. Enlevez l'agitateur et vérifiez s'il n'y a pas de blocage dans la buse. 8. Enlevez le sac de poussière. Ensuite, enlevez l'entrée du sac sur le tuyau et vérifiez s'il y a des blocages à l'intérieur de l'entrée du sac et du tube inférieur de la poignée.
L'agitateur ne tourne pas	<ol style="list-style-type: none"> 1. Courroie cassée. 2. Courroie installée incorrectement. 	<ol style="list-style-type: none"> 1. Remplacez la courroie 2. Réinstallez la courroie.
De la poussière s'échappe de l'aspirateur	<ol style="list-style-type: none"> 1. Le sac à poussière est plein. 2. Le sac à poussière n'est pas installé correctement. 3. Il y a un trou ou un déchirement dans le sac à poussière. 	<ol style="list-style-type: none"> 1. Remplacez le sac à poussière. 2. Relisez les instructions d'installation du sac de poussière. 3. Remplacez le sac à poussière.

OPERATING INSTRUCTIONS

Assembling Your Vacuum Cleaner

NOTE: Do not plug the power cord into an electrical outlet until the vacuum is fully assembled.

1. Carefully unpack all the components and set aside the packaging.
2. Place the power nozzle on a solid flat surface and make sure the lower tube is in the vertical and locked position.
3. Slide the bag inlet onto the lower tube. (Fig.1) Push the o-ring up until it rests under the bag inlet, then twist the bag inlet counter clockwise until tightened. **DO NOT** over-tighten. (Fig. 2 and 3)

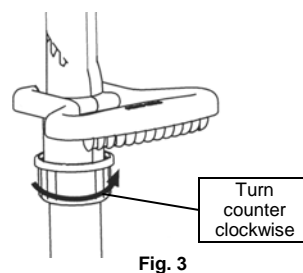
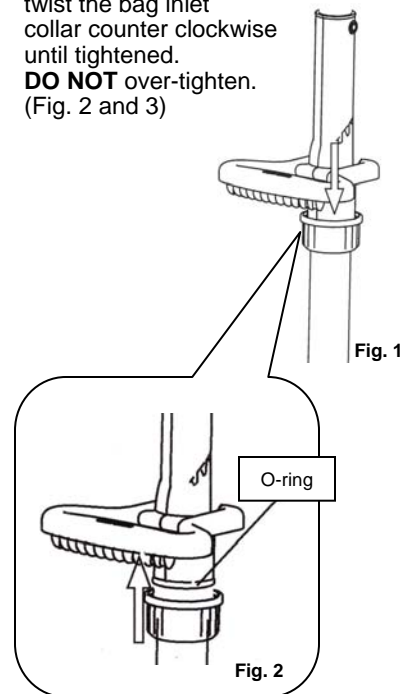

Fig. 3

4. Attach the bag retention spring to the outer bag's tension bar. (Fig. 4)

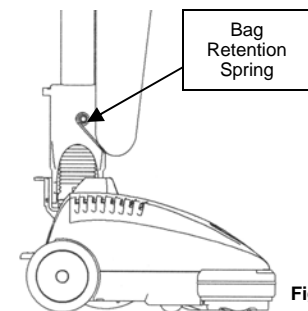

Fig. 4

Handle Assembly

1. Remove the handle screw and then insert the handle into the connector assembly. (Fig. 5)

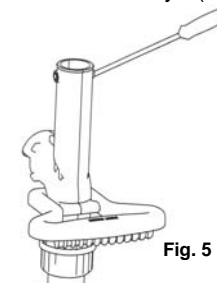

Fig. 5

2. Take care to ensure that the screw holes are aligned and then insert the screw. Carefully tighten the screw using a screw driver. (Fig. 6)

CAUTION: Do not over tighten. Over tightening could strip the screw holes. Do not operate the vacuum without the handle screw in place.

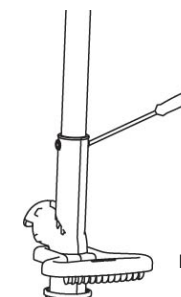
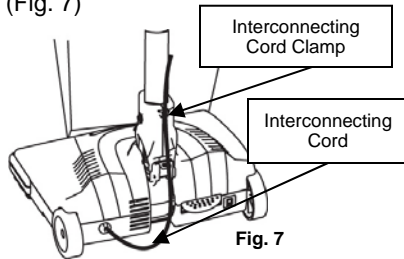

Fig. 6

OPERATING INSTRUCTIONS

Cord Assembly

1. The interconnecting cord emerges from the rear left side of the power nozzle and connects to the handle underneath the power cord quick release holder. Press the interconnecting cord into the cord clamp above the steering lock. (Fig. 7)



2. Press the interconnecting cord into the cord clamp located on the inside of the carrying handle. (Fig. 8)

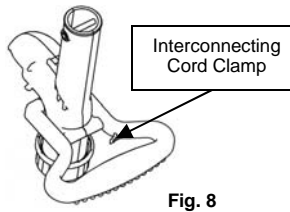

3. Make sure that the quick release power cord holder is in the upright position.
4. Remove the wire tie from the power cord
5. Wrap the cord into place by winding it around the power cord quick release holder and the lower cord holder. (Fig. 9 and 10)

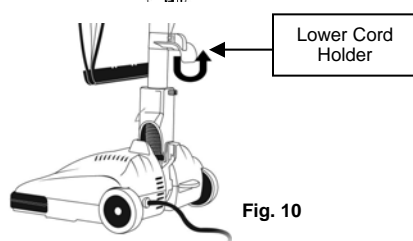
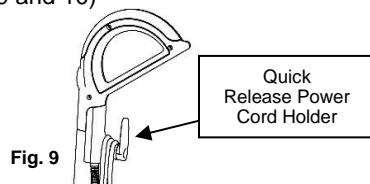

6. To unwrap the cord, turn the quick release cord holder to the left or right.

WARNING: Do not plug in if the power switch is in the "I" or "II" position.

CAUTION: Make sure a disposable HEPA dust bag is in place before operating. **DO NOT** operate the vacuum cleaner without a HEPA dust bag.

7. Plug the power cord into an electrical outlet and press the On/Off/Turbo power switch when ready to operate.

NOTE: Your vacuum will not turn on when the handle is in the upright and locked position. Press the handle release and then turn on your vacuum using the power switch.

WARNING: Avoid leaving the vacuum in one place for an extended period of time, particularly on thick carpet.

The Off/On/Turbo Fingertip Power Switch

The fingertip power switch has two speed settings. Position "I" should be used on area rugs, bare floors and carpets. Position "II" is a higher power and is intended for deeper carpet cleaning on full sized carpets.

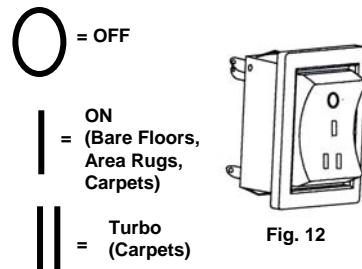
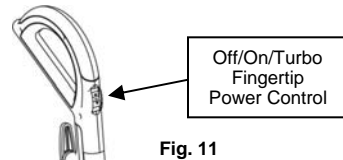

1. Push the power switch down. The power switch will click into the "I" position. This turns the vacuum on.
2. Push the power switch from position "I" to position "II" for turbo power.
3. Push the power switch up into the "O" position to turn the vacuum off.

INSTRUCTIONS D'UTILISATION

Entreposer Votre Aspirateur Balais

7. Enlevez le bulbe de lumière en tirant fermement mais délicatement sur la douille.
8. Remplacez le nouveau bulbe en le poussant fermement à l'intérieur de la douille.
9. Remplacez le couvercle de plastique sur la buse d'aspiration et retournez l'aspirateur sur le côté afin d'avoir accès à la plaque inférieure.
10. Resserrez soigneusement les vis en utilisant un tournevis. **NE serrez PAS trop.**

1. Lorsque vous avez terminé de passer l'aspirateur, mettez votre appareil en position d'arrêt en déplaçant l'interrupteur.
2. Appuyez sur la poignée de l'aspirateur pour la remettre en position verticale et verrouillée.
3. Enroulez le cordon d'alimentation autour de supports de dégagement rapide et de la poignée de transport.
4. Attachez la pince en « U » du cordon d'alimentation sur le cordon enroulé.

Fonctionnement du Thermostat de Protection

Votre aspirateur est équipé d'un thermostat protégeant le moteur. Si votre aspirateur venait qu'à surchauffer, à cause d'un sac HEPA rempli, d'un blocage ou d'un blocage d'agitateur, votre aspirateur se mettrait en arrêt automatiquement. Si cela se produisait:

1. Assurez-vous que votre aspirateur est en position d'arrêt.
2. Débranchez le cordon d'alimentation de la prise électrique.
3. Vérifiez le sac HEPA et assurez-vous qu'il n'est pas rempli ou bouché. (Voir "Remplacement du sac HEPA"). Remplacez le sac si nécessaire.
4. Tournez l'aspirateur sur le côté afin de pouvoir accéder à la section inférieure.
5. Enlevez la plaque inférieure. (Voir "Changement de la Courroie de l'Aspirateur" pour les instructions.)
6. Vérifiez les agitateurs pour enlever la poussière, les débris ou les blocages.
7. Tournez les agitateurs avec vos mains pour vous assurer qu'ils peuvent tourner facilement.
8. Tournez la bague de l'entrée du sac dans le sens contraire des aiguilles d'une montre pour le dévisser.
9. Glissez l'entrée du sac à l'extérieur du tube inférieur de la poignée.
10. Vérifiez le tube inférieur de la poignée et l'entrée du sac pour voir s'il y a des obstructions.
11. Pour réassembler la poignée, référez-vous à la section « Assemblage de votre Aspirateur ».
12. Attendez 45 minutes afin que le moteur soit complètement refroidi avant de remettre l'aspirateur en marche.
13. Une fois les 45 minutes écoulées, branchez le cordon d'alimentation et mettez l'aspirateur en marche de nouveau.

REMARQUE: Si votre aspirateur éprouvait des difficultés même après avoir suivi les instructions ci-dessus, veuillez contacter le Service à la Clientèle au 1 (866) 826-6941.

Changement de la Lumière

Avertissement: Pour réduire les risques de décharge électrique, le cordon d'alimentation doit être débranché de la prise électrique avant de tenter de changer le bulbe de lumière ou de faire toute autre maintenance ou vérification afin de résoudre un problème.

1. Mettez l'aspirateur en arrêt. Appuyez sur l'interrupteur afin de le mettre en position d'arrêt.
2. Débranchez le cordon d'alimentation de la prise électrique.
3. Mettez l'aspirateur sur le côté afin de pouvoir accéder à la plaque inférieure.
4. À l'aide d'un tournevis, enlevez les trois vis. (Fig. 24)

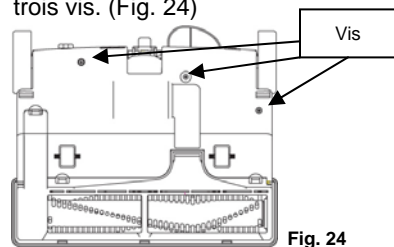

Fig. 24

5. Retournez délicatement l'aspirateur afin de le remettre sur ses roues.
6. Soulevez délicatement le couvercle de plastique sur la buse d'aspiration. (Fig. 25)

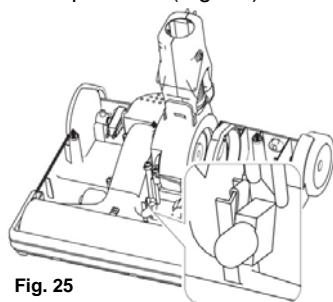

Fig. 25

The Swivel Steering Feature

Your vacuum's unique swivel steering allows you to glide effortlessly around furniture to easily clean every corner of the room.

Enabling the Swivel Steering Feature

To disengage the swivel steering feature:

1. Push the tab upward into the locked position. (Fig. 13) This will prevent the power nozzle from swiveling to the right or left when the unit is in use.

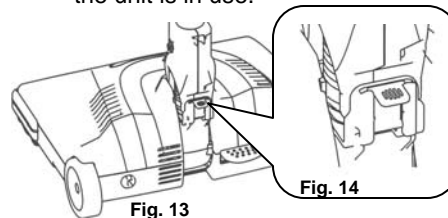

2. To unlock the swivel steering feature, push the tab down (Fig. 14) and the power nozzle will swivel easily once again.

Using Your Commercially Rated Upright Vacuum

NOTE: Your vacuum will not turn on when the handle is in the upright and locked position.

1. Turn the quick release cord holder either right or left 180 degrees to release the power cord.
2. Plug the power cord firmly into a 120V electrical outlet.
3. Place your foot on the handle release pedal and pull the handle back gently.
4. Push the power switch to the desired position, either the "I" or "II" position.

CAUTION: To avoid accidental carpet damage, **DO NOT** leave your vacuum in one stationary position when vacuuming. Keep the vacuum moving while it is operating.

The HEPA Dust Bag

Tips for optimal performance:

- The disposable HEPA dust bag should be changed often.
- The use of powdered carpet freshener can decrease the efficiency of the HEPA dust bag by clogging it and preventing the flow of air.
- Hard objects, such as pins, broken glass and paper clips, should be picked up off the floor before vacuuming.
- Use only genuine Shark HEPA dust bags.

Changing the HEPA Dust Bag

1. Ensure that your vacuum is turned off.
2. Place vacuum handle in the upright position.
3. Unplug the power cord from the electrical outlet.
4. Unzip the outer bag. (Fig. 15)

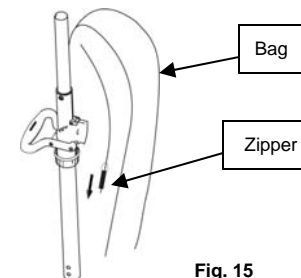

Fig. 15

5. To release the HEPA dust bag, press on the bag locking tab. (Fig. 16) To remove the HEPA dust bag, firmly grip the HEPA dust bag collar and lift it off of the bag inlet. Remove carefully in order to prevent dust and dirt from escaping.

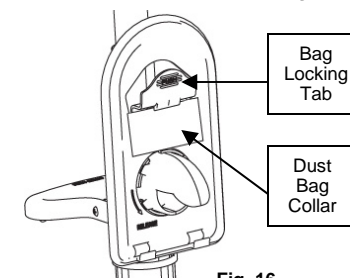
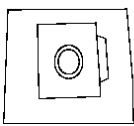

Fig. 16

OPERATING INSTRUCTIONS

6. Pull the cardboard tab on the HEPA dust bag collar. (Fig. 17 and 18) This will close the opening of the HEPA dust bag, to help prevent spillage.



Open
Fig. 17

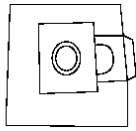

Closed
Fig. 18

7. Discard the HEPA dust bag.
NOTE: If the HEPA bag becomes full or clogged with fine dust, air may not be able to pass through the bag. This can affect the performance of your vacuum. We recommend that you change your HEPA bag once a month, depending on usage.

Installing a HEPA Dust Bag

1. Place the HEPA bag collar over the bag inlet. Position the HEPA bag collar into the tabs at the bottom of the bag holder. Then rotate over the bag inlet. (Fig. 19)

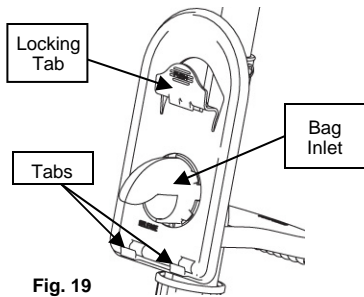

Fig. 19

2. Press the top of the HEPA bag collar onto the bag inlet. The collar will 'snap' into place as the bag locking tab locks onto the HEPA dust bag collar.
3. Ensure that the entire HEPA dust bag is inside the outer bag before closing the outer bag.
4. Ensure the outer bag's zipper is completely closed.

Changing the Vacuum Belt

Occasionally, the power nozzle drive belt will require changing. The frequency with which you will need to change the belt depends on the amount of usage.

If the agitator does not engage when the vacuum is turned on, perform the following:

CAUTION: To reduce the risk of electric shock, the power cord must be disconnected from the electrical outlet before you perform maintenance.

1. Unplug the vacuum and turn it over exposing the bottom plate.
2. Press down on the three holding tabs. This will release the bottom plate. (Fig. 20 and 21)

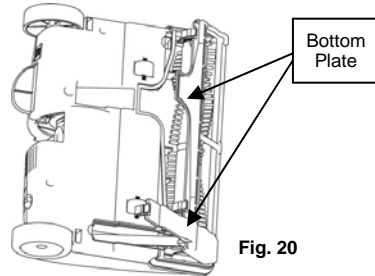

Fig. 20

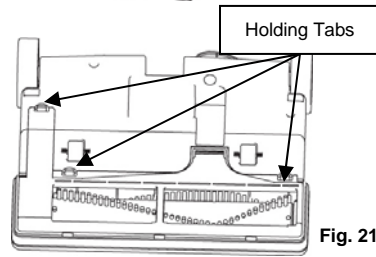

Fig. 21

3. Carefully remove any debris from the belt and agitator area. (Fig. 22)

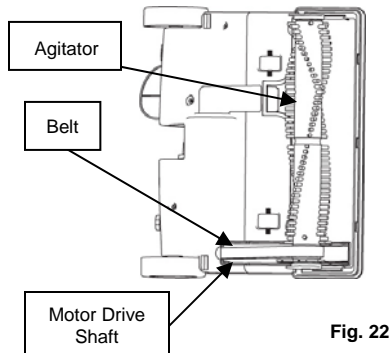

Fig. 22

INSTRUCTIONS D'UTILISATION

4. Agrippez l'agitateur avec votre main et soulevez le côté gauche afin de le sortir de la fente. Ensuite, soulevez le côté droit. Si la courroie n'est pas brisée, il y aura une certaine tension sur les agitateurs.
5. Enlevez la courroie usée ou brisée, ainsi que tous les morceaux de la courroie et les débris avant d'installer la nouvelle courroie.
6. Positionnez la nouvelle courroie par-dessus l'arbre de conduite du moteur et ensuite par-dessus l'agitateur. (Fig. 22)
7. Insérez le côté droit de l'agitateur en glissant l'extrémité de l'agitateur dans la fente. Ensuite, utilisez vos deux mains pour appuyer fermement sur le côté gauche de l'agitateur afin qu'il pénètre dans la fente.
8. Assurez-vous que la courroie est bien centrée par-dessus la partie surélevée de l'agitateur. Utilisez votre main pour faire tourner l'agitateur. Il devrait pouvoir bouger facilement.
9. Remplacez la plaque inférieure en alignant les onglets de la plaque à l'avant de la buse d'aspiration.
10. Appuyez sur la plaque inférieure pour la remettre en place. Les onglets de retenue de la plaque inférieure se s'enclencheront lorsque vous appuierez sur la plaque. Assurez-vous que les trois onglets sont en place.
11. Branchez le cordon d'alimentation et appuyez sur l'interrupteur pour le mettre en position de marche.
12. Si les agitateurs ne bougent pas ou que l'aspirateur ne démarre pas, veuillez appeler le Service à la Clientèle au numéro sans frais 1 (866) 826-6941.

REMARQUE: Pour vous assurer d'une capacité de nettoyage optimale, la courroie de l'aspirateur devrait être inspectée au moins une fois par année. La courroie devrait être remplacée si elle est étirée, craquée ou usée.

Le Bouton de Réinitialisation

Votre aspirateur est pourvu d'un disjoncteur interne, qui vous protège ainsi que votre aspirateur contre les surtensions électriques. Si le disjoncteur est déclenché, le bouton de réinitialisation va se déplacer afin d'indiquer que l'aspirateur doit être réinitialisé.

Voici ce que vous devez faire:

1. Assurez-vous que votre aspirateur est en position d'arrêt. Débranchez le cordon d'alimentation de la prise électrique.
2. Mettez l'aspirateur sur le côté afin de pouvoir accéder à la plaque inférieure.
3. Enlevez la plaque inférieure. (Voir "Changement de la Courroie de L'Aspirateur").
4. Vérifiez les agitateurs et enlevez tout blocage ou débris qui pourraient empêcher l'agitateur de fonctionner correctement.
5. Inspectez la courroie pour tout signe d'usure ou de dommage et remplacez-la si nécessaire.
6. Tournez les agitateurs avec vos mains pour vous assurer qu'ils peuvent tourner facilement.
7. Remplacez la plaque inférieure. (Voir "Changement de la Courroie de L'Aspirateur".)
8. Appuyez sur le bouton de réinitialisation situé à côté du déclencheur de poignée. Ceci réinitialisera le disjoncteur. (Fig. 23)
9. Branchez le cordon d'alimentation dans la prise électrique.
10. Appuyez sur l'interrupteur afin de mettre en marche l'aspirateur.

REMARQUE: Si votre aspirateur éprouvait des difficultés même après avoir suivi les instructions ci-dessus, veuillez contacter le Service à la Clientèle au 1 (866) 826-6941.

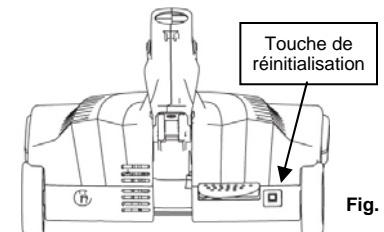

Fig. 23

6. Tirez sur l'onglet de carton de la bague du sac de poussière HEPA. (Fig. 17 et 18) Ceci fermera l'ouverture du sac de poussière HEPA afin de prévenir les dégâts.

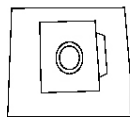

Fig. 17

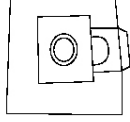

Fig. 18

7. Jetez le sac de poussière HEPA.

REMARQUE: Si le sac HEPA est plein ou bouché par de la fine poussière, il se peut que l'air ne puisse circuler à travers le sac. Ceci peut affecter les performances de votre aspirateur. Nous recommandons que vous changiez votre sac HEPA une fois par mois, tout dépendant de votre usage.

Installer un Sac de Poussière HEPA

1. Placez la bague du sac HEPA par-dessus l'entrée du sac. Positionnez la bague du sac HEPA sur les onglets au bas du support du sac. Ensuite tournez vers l'entrée du sac. (Fig. 19)

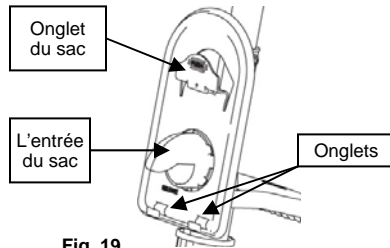

Fig. 19

2. Appuyez sur le dessus de bague du sac HEPA pour l'introduire dans l'entrée du sac. La bague s'enclenchera en place lorsque les onglets du sac se verrouilleront sur la bague du sac de poussière HEPA.
3. Assurez-vous que le sac à poussière HEPA est entièrement à l'intérieur du sac externe avant de fermer le sac externe.
4. Assurez-vous que la fermeture éclair du sac externe est complètement fermée.

Changement de la Courroie de l'Aspirateur

La courroie de la buse d'aspiration nécessitera d'être changée occasionnellement. La fréquence à laquelle vous devez la changer dépendra de l'usage.

Si l'agitateur ne s'engage pas lorsque l'aspirateur est en marche, faites les étapes suivantes:

AVERTISSEMENT: Pour réduire le risque de décharge électrique, le cordon d'alimentation doit être débranché avant de faire de l'entretien.

1. Débranchez l'aspirateur et tournez-le sur le côté afin d'avoir accès à la plaque inférieure.
2. Appuyez sur les trois onglets de maintenance. Ceci dégage la plaque inférieure. (Fig. 20 et 21)

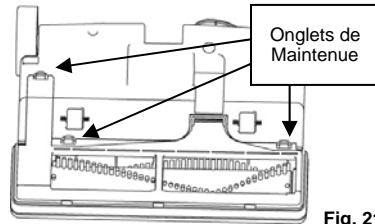
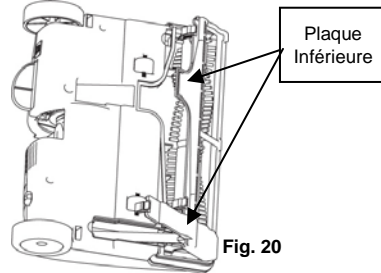

3. Enlevez délicatement tous débris provenant de la courroie dans la zone de l'agitateur. (Fig. 22)

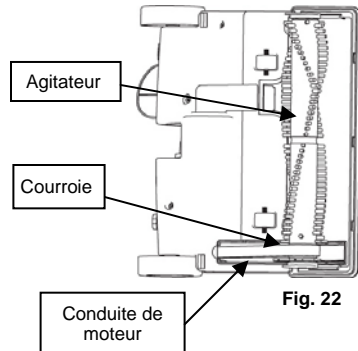

4. Grip the agitator with your hand and lift the left side out of its slot. Then, lift the right side out. If the belt is not broken, there will be tension on the agitator.
5. Remove the worn or broken belt, and any pieces of broken belt, or debris, before installing the new belt.
6. Carefully loop the new belt over the motor drive shaft and then over the agitator. (Fig. 22)
7. Insert the right side of the agitator by sliding the agitator's end cap into its slot. Then, use both hands to firmly press the left-side agitator end cap into its slot.
8. Make sure the belt is centered over the raised area on the agitator. Use your hand to turn the agitator. It should move easily.
9. Replace the bottom plate by aligning the bottom plate's tabs at the front of the power nozzle.
10. Press the bottom plate into place. The bottom plate's holding tabs will 'snap' as you press down on the plate. Check to make sure all three tabs are locked into place.
11. Plug in the power cord and press the power switch to the on position.
12. If the agitator does not move or the vacuum does not start, please call Customer Service, toll free, at 1(800) 798-7398.

NOTE: To ensure maximum cleaning efficiency, the vacuum belt should be carefully inspected at least once a year. If the belt is stretched, cracked, or worn down, then it should be replaced.

The Reset Button

Your vacuum is equipped with a circuit breaker, which protects both you and the vacuum from electrical surges. If the circuit breaker is tripped, the reset button will flip to indicate that the vacuum must be reset.

Here is what to do:

1. Ensure that your vacuum is turned off. Unplug the power cord from the electrical outlet.
2. Turn the vacuum over to expose the bottom plate.
3. Remove the bottom plate. (See "Changing the Vacuum Belt".)
4. Inspect the agitator and remove any blockage or debris that may be preventing the agitator from operating.
5. Inspect the belt for any signs of wear or damage and replace if necessary.
6. Turn the agitator with your hand in order to make sure it can rotate easily.
7. Replace the bottom plate. (See "Changing the Vacuum Belt".)
8. Press the reset button located next to the handle release. This will reset the circuit breaker. (Fig. 23)
9. Plug in the power cord to the electrical outlet.
10. Press the power switch to start the vacuum.

NOTE: If your vacuum fails to operate after you have carefully followed the instructions above, please call Customer Service at 1(800) 798-7398.

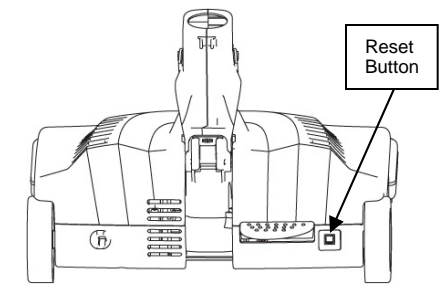

Fig. 23

Thermostat Protection Feature

Your vacuum is equipped with a motor protective thermostat. If your vacuum overheats, due to a full HEPA dust bag, clog in the unit, or agitator blockage, your vacuum will automatically shut off. Should this occur:

1. Ensure that your vacuum is turned off.
2. Unplug the power cord from the electrical outlet.
3. Check the HEPA dust bag and make sure it is not full or clogged. (See "Replacing the HEPA Bag".) Replace the dust bag if necessary.
4. Turn the vacuum over in order to expose the bottom plate.
5. Remove the bottom plate. (See "Changing the Vacuum Belt" for instructions.)
6. Check the agitator for dirt, debris, or blockages.
7. Turn the agitator with your hand and make sure it can rotate easily.
8. Turn the bag inlet collar in a counter-clockwise direction until completely unscrewed.
9. Slide the bag Inlet off of the lower handle tube.
10. Check the lower handle tube and bag inlet for blockages.
11. To re-assemble the handle, refer to "Assembling Your Vacuum Cleaner".
12. Wait for 45 minutes for the motor to cool before turning the vacuum on again.
13. After 45 minutes, plug in the power cord and turn on the vacuum again.

NOTE: If your vacuum fails to operate after you have carefully followed the instructions above, please call Customer Service at 1(800) 798-7398.

Changing the Headlight Bulb

Warning: To reduce the risk of electric shock, the power cord must be disconnected from the electrical outlet before attempting to change the headlight bulb or performing any other maintenance/trouble shooting checks.

1. Turn off the vacuum. Press the power switch into the off position.
2. Unplug the power cord from the electrical outlet
3. Turn the vacuum over, exposing the bottom plate.
4. With a screw driver, remove the three screws. (Fig. 24)

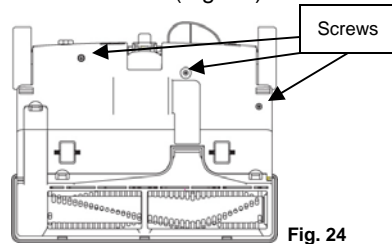
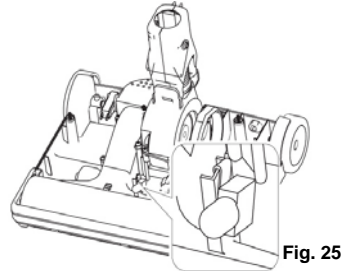

Fig. 24

5. Carefully turn the vacuum over onto it's wheels.
6. Carefully lift off the hard plastic top of the power nozzle. (Fig. 25)



7. Remove the light bulb by firmly but carefully pulling it out of the socket.
8. Replace the new bulb by firmly pressing it into the socket.
9. Replace the plastic top of the power nozzle and turn the vacuum over again, exposing the bottom plate.
10. Replace the three screws using a screw driver. **DO NOT** over-tighten.

La Conduite Pivotante

La conduite pivotante de votre aspirateur vous permet de glisser sans effort autour des meubles afin de nettoyer tous les coins de la pièce.

La Conduite Pivotante

Afin de désenclencher la conduite pivotante:

1. Appuyez sur l'onglet vers le haut en position verrouillée. (Fig. 13) Ceci empêchera la buse d'aspiration de tourner à gauche et à droite lors de l'utilisation.

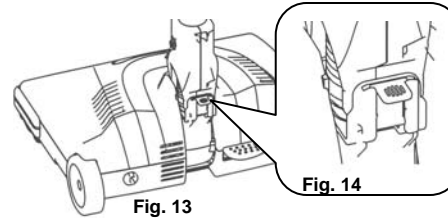

Fig. 13

Fig. 14

2. Pour enclencher la conduite pivotante, appuyez sur l'onglet vers le bas (Fig. 14) et la buse d'aspiration pourra pivoter de nouveau.

Utilisation de Votre Aspirateur

Balais

REMARQUE: Votre aspirateur ne se mettra pas en marche si la poignée est en position verticale et verrouillée.

1. Tournez le support du cordon à dégagement rapide de 180° d'un côté ou de l'autre pour libérer le cordon.
2. Branchez le cordon d'alimentation dans une prise électrique de 120 volts.
3. Placez votre pied sur la pédale de dégagement de la poignée et tirez sur la poignée délicatement.
4. Poussez sur l'interrupteur vers l'ajustement désirez, soit la position «I» ou la position «II».

AVERTISSEMENT: Pour éviter tout endommagement du tapis, **NE** laissez **PAS** votre aspirateur au même endroit lorsque vous l'utilisez. Gardez l'aspirateur en mouvement lorsqu'elle est en fonction.

Sac à Poussière HEPA

Trucs pour une performance optimale:

- Le sac jetable HEPA devrait être changé régulièrement.
- L'usage de déodorant de tapis en poudre peut diminuer l'efficacité du sac HEPA en le bouchant et en empêchant la circulation de l'air.
- Les objets durs, comme les épingles, le verre cassé, les trombones à papier devraient être ramassés avant de passer l'aspirateur.
- Utilisez seulement les sacs HEPA de Shark.

Changement du Sac à Poussière HEPA

1. Assurez-vous que votre aspirateur est en position d'arrêt.
2. Placez la poignée de l'aspirateur en position verticale.
3. Débranchez le cordon d'alimentation de la prise électrique.
4. Glissez la fermeture éclair du sac extérieur. (Fig. 15)

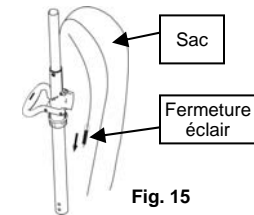

Fig. 15

5. Appuyez su l'onglet du sac afin de libérer le sac à poussière HEPA. (Fig. 16) Pour enlever le sac à poussière HEPA, tenez fermement la bague du sac HEPA (Fig. 16) et soulevez-le de l'entrée du sac. Enlevez-le doucement afin de ne pas échapper de poussière et de saleté.

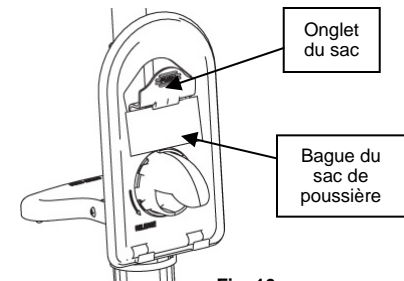
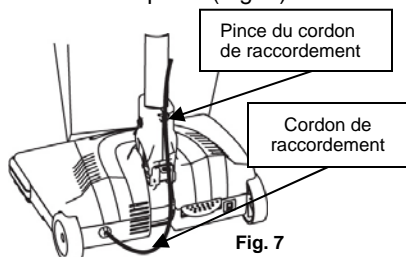

Fig. 16

INSTRUCTIONS D'UTILISATION

Assemblage du Cordon

1. Le cordon de raccordement émerge du côté gauche à l'arrière de la buse d'aspiration et se raccorde à la poignée sous le support de dégagement rapide du cordon d'alimentation. Appuyez sur le cordon de raccordement à l'intérieur de la pince du cordon située au-dessus du verrou du pivot. (Fig. 7)



2. Insérez le cordon de raccordement à l'intérieur de la pince situé à l'intérieur de la poignée de transport. (Fig. 8)
3. Assurez-vous que le support de dégagement rapide du cordon d'alimentation est aligné vers le haut.

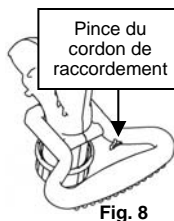

4. Enlevez l'attache pour fil situé sur le cordon d'alimentation.
5. Enroulez le cordon en le tortillant autour du support de dégagement rapide du cordon d'alimentation et le crochet inférieur du cordon d'alimentation. (Fig. 9 et 10)

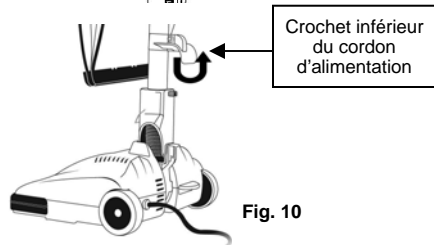
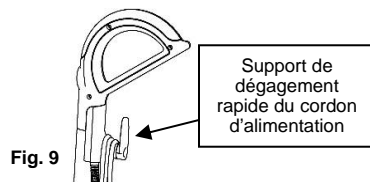

6. Pour dérouler le cordon d'alimentation, tournez le crochet du cordon à dégagement rapide vers la gauche ou vers la droite.

AVERTISSEMENT: Ne branchez pas le cordon d'alimentation si l'interrupteur est en position «I» ou «II».

AVERTISSEMENT: Assurez-vous qu'il y a un sac HEPA en place avant d'utiliser l'aspirateur. N'utilisez PAS l'aspirateur sans un sac HEPA.

7. Branchez le cordon d'alimentation dans une prise électrique et appuyez sur l'interrupteur Marche/Arrêt/Turbo lorsque vous êtes prêt à l'utiliser.

REMARQUE: Votre aspirateur ne se mettra pas en marche si la poignée est en position verticale et verrouillée. Appuyez sur le bouton de dégagement de la poignée et mettez en marche votre aspirateur en utilisant l'interrupteur.

AVERTISSEMENT: Éviter de laisser l'aspirateur au même endroit pour une longue période de temps, particulièrement sur du tapis épais.

Interrupteur Arrêt/Marche/Turbo

L'interrupteur possède deux ajustements de vitesse. La position «I» devrait être utilisé sur les tapis, les planchers sans tapis et les moquettes. La position «II» possède plus de puissance et est conçue pour les tapis plus épais.

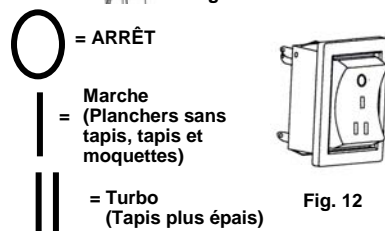
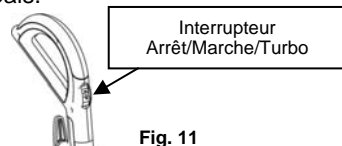

1. Poussez l'interrupteur vers le bas. L'interrupteur sera en position «I». Ceci mettra l'aspirateur en marche.
2. Poussez l'interrupteur de la position «I» vers la position «II» pour la puissance turbo.
3. Poussez l'aspirateur en position «O» pour arrêter l'aspirateur.

OPERATING INSTRUCTIONS

Storing Your Upright Vacuum

1. When you are finished vacuuming, turn the unit "Off" by pushing the power switch to the "Off" position.
2. Press the vacuum handle forward into the upright and locked position.
3. Wrap the power cord around the quick release holder and the lower cord holder.
4. Attach the u-shaped power cable clamp, located on the plug, to the wrapped cord.

PROBLEM SOLVING

This appliance was inspected thoroughly and was in good operating condition when it was shipped from the factory. If a minor problem occurs, it usually can be solved quite easily when the cause is found. Therefore, this checklist is provided for your convenience.

PROBLEM	POSSIBLE CAUSE	POSSIBLE SOLUTION
Cleaner Won't Run	<ol style="list-style-type: none"> 1. Not properly plugged into wall outlet. 2. The handle is in the upright and locked position. 3. No electricity in wall outlet. 4. Power switch not turned to on position. 5. Motor thermostat tripped. 6. Circuit breaker tripped. 	<ol style="list-style-type: none"> 1. Plug in firmly. 2. Press on the handle release. 3. Reset household circuit breaker or replace fuse. 4. Push power to on position. 5. Unplug the power cord and let the motor cool down for about 45 minutes. 6. Press the reset button.
Cleaner Won't Pick Up	<ol style="list-style-type: none"> 1. Full or clogged HEPA dust bag. 2. Clogged agitator, tube, or bag inlet. 3. Broken belt. 4. Handle not assembled properly. 5. Agitator bristles are worn down. 6. Agitator caps are not installed evenly on both sides. 7. Clogged power nozzle. 8. Clog in the bag inlet or lower handle. 	<ol style="list-style-type: none"> 1. Change HEPA dust bag. 2. Remove obstruction. 3. Replace belt. 4. Review assembly instructions and disassemble/reassemble as necessary. 5. Replace agitator. 6. Re-install agitator. 7. Remove agitator and check nozzle for blockages. 8. Remove the dust bag. Then remove the bag inlet from the hose tube and check for blockages within the bag inlet and lower handle tube.
Agitator Does Not Turn	<ol style="list-style-type: none"> 1. Broken belt. 2. Belt installed incorrectly. 	<ol style="list-style-type: none"> 1. Replace belt. 2. Re-install belt.
Dust Escaping from Vacuum	<ol style="list-style-type: none"> 1. Dust bag is full. 2. Dust bag is not installed correctly. 3. There is a hole or puncture in the dust bag. 	<ol style="list-style-type: none"> 1. Replace dust bag. 2. Review dust bag installation instructions. 3. Replace dust bag.



Commercially Rated Upright Vacuum

TO ORDER REPLACEMENT ACCESSORIES for Models UVC805C-UVC805-UVC805B

ITEM	PART #
Dust Bag, 3-pack	XSB800
Belts, 2-pack	XSL800
Bulbs, 2-pack	124FMI

Call: 1 (800) 798-7398
Monday to Friday 8:30 A.M. - 5:00 P.M. Eastern Standard Time
or
visit our website: www.sharkvac.com

FOR TECHNICAL SUPPORT for Models UVC805C-UVC805-UVC805B

Call: 1 (800) 798-7398
Monday to Friday 8:30 A.M. - 5:00 P.M. Eastern Standard Time

Please Note:

To ensure peak performance, replaced the HEPA dust bag at least once each month, or when suction appears to be reduced. Replacing the HEPA dust bag frequently may be required, depending on level of usage.

INSTRUCTIONS D'UTILISATION

Assemblage de Votre Aspirateur

REMARQUE: Ne branchez pas le cordon d'alimentation de l'aspirateur dans une prise murale avant que l'aspirateur soit entièrement assemblé.

- Sortez soigneusement toutes les composantes de l'emballage.
- Placez la buse d'aspiration sur une surface plane et assurez-vous que le tube inférieur de la poignée est en position verticale et verrouillée.
- Glissez l'entrée du sac à l'intérieur du tube inférieur de la poignée. (Fig.1) Soulevez l'anneau jusqu'à ce qu'il soit appuyé sous l'entrée du sac, ensuite faites tourner la bague de l'entrée du sac dans le sens contraire des aiguilles d'une montre. (Fig. 2 et 3) **NE serrez PAS trop.**

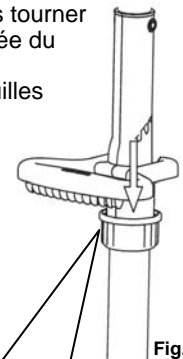

Fig. 1

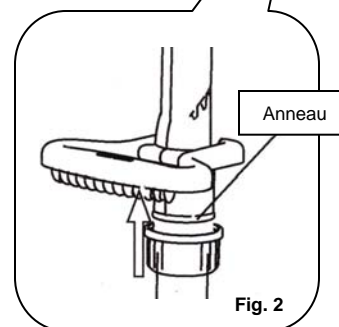

Fig. 2

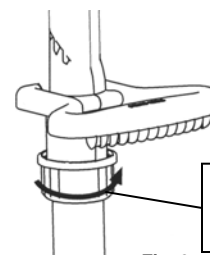

Fig. 3

Tournez dans le sens contraire des aiguilles d'une montre

- Attachez le ressort de rétention à la barre de tension du sac. (Fig. 4)

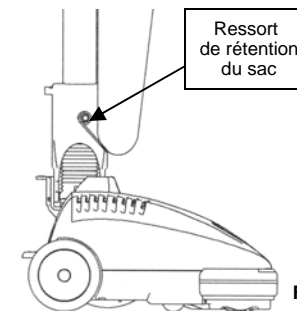

Fig. 4

Assemblage de la Poignée

- Enlevez les vis de la poignée et insérez la poignée à l'intérieur de l'assemblage de raccordement. (Fig. 5)

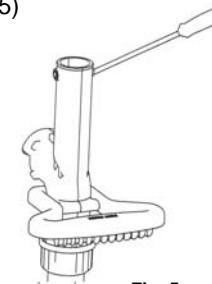

Fig. 5

- Prenez le temps de vous assurer que les trous des vis sont bien alignés et insérez les vis. Resserrez soigneusement les vis en utilisant un tournevis. (Fig. 6)

AVERTISSEMENT: Ne serrez pas trop. Trop serrer pourrait entraîner l'arrachement des filets à l'intérieur des trous. N'utilisez pas l'aspirateur sans que les vis de la poignée soient en place.

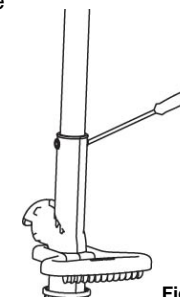
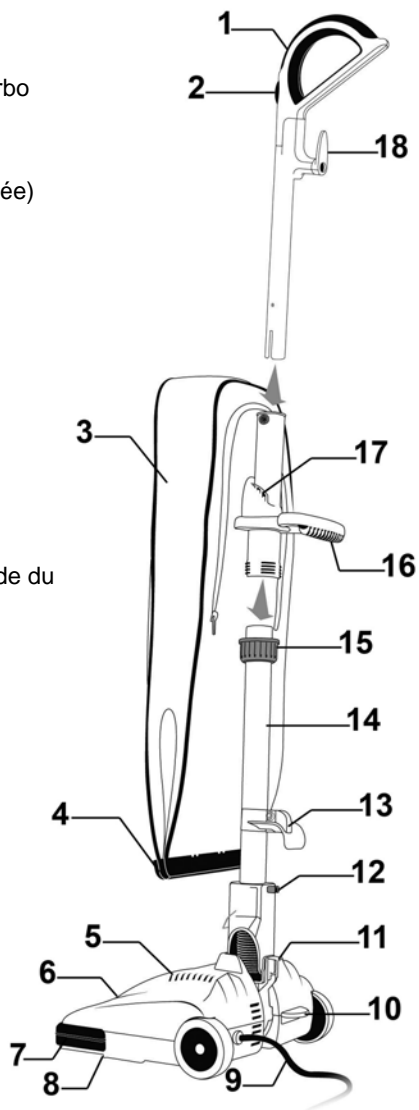

Fig. 6

APPRENEZ À CONNAÎTRE VOTRE ASPIRATEUR BALAIS DE CLASSIFICATION COMMERCIALE

1. Poignée
2. Interrupteur Arrêt/Marche/Turbo
3. Sac extérieur
4. Barre de tension du sac
5. Buse d'aspiration
6. Lumière au xénon (non illustrée)
7. Protection des meubles
8. Agitateur (non illustré)
9. Cordon de raccordement
10. Déclencheur de poignée
11. Verrouillage de la conduite pivotante
12. Raccordement de la tête pivotante
13. Crochet inférieur du cordon d'alimentation
14. Tube inférieur de la poignée
15. Bague de la sortie du sac
16. Poignée de transport
17. Entrée du sac
18. Support de dégagement rapide du cordon d'alimentation



Spécifications Techniques

Voltage: 120V. 60Hz.
Puissance : 3.6 Ampères

Remarque : Les illustrations peuvent être différentes de votre produit.

Models
UVC805
UVC805B
UVC805C

EURO-PRO X

Two (2) YEAR LIMITED WARRANTY

EURO-PRO Operating LLC warrants this product to be free from defects in material and workmanship for a period of two (2) year from the date of the original purchase when used for normal commercial or household use, subject to the following conditions, exclusions and exceptions.

Should your appliance fail to operate properly while in use under normal commercial or household conditions within the warranty period, return the complete appliance and accessories, freight prepaid to:

U.S.: **EURO-PRO Operating LLC**, 94 Main Mill Street, Plattsburgh, N.Y., 12901

Canada: **EURO-PRO Operating LLC**, 4400 Bois Franc, St. Laurent, Quebec, H4S 1A7

If the appliance is found to be defective in material or workmanship, **EURO-PRO Operating LLC** will repair or replace it free of charge. Proof of purchase date and \$14.95 to cover the cost of return shipping and handling must be included. *

Non-durable parts including, without limitation, drive belts, rotating brushes, bulbs, dust bags and electrical parts which normally require replacement are specifically excluded from warranty.

The liability of **EURO-PRO Operating LLC** is limited solely to the cost of the repair or replacement of the unit at our option. This warranty does not cover normal wear of parts and does not apply to any unit that has been tampered with. This limited warranty does not cover damage caused by misuse, abuse, negligent handling or damage due to faulty packaging or mishandling in transit. This warranty does not cover damage or defects caused by or resulting from damages from shipping or repairs, service or alterations to the product or any of its parts, which have been performed by a repair person not authorized by **EURO-PRO Operating LLC**.

This warranty is extended to the original purchaser of the unit and excludes all other legal and/or conventional warranties. The responsibility of **EURO-PRO Operating LLC** if any, is limited to the specific obligations expressly assumed by it under the terms of the limited warranty. **In no event is EURO-PRO Operating LLC** liable for incidental or consequential damages of any nature whatsoever. Some states do not permit the exclusion or limitation of incidental or consequential damages, so the above may not apply to you.

This warranty gives you specific legal rights, and you may also have other rights which vary from state to state or province to province.

***Important: Carefully pack item to avoid damage in shipping. Be sure to include proof of purchase date and to attach tag to item before packing with your name, complete address and phone number with a note giving purchase information, model number and a description of the problem. We recommend you insure the package (as damage in shipping is not covered by your warranty). Mark the outside of your package "ATTENTION CUSTOMER SERVICE". We are constantly striving to improve our products, therefore the specifications contained herein are subject to change without notice.**



OWNERSHIP REGISTRATION CARD FOR CANADIAN CONSUMERS ONLY

Please fill out and mail the product registration card within ten (10) days of purchase. The registration will enable us to contact you in the unlikely event of a product safety notification. By returning this card you acknowledge to have read and understood the instructions for use, and warnings set forth in the accompanying instructions.

Canada: **EURO-PRO Operating LLC**, 4400 Bois Franc, St. Laurent, Québec H4S 1A7

Models: UVC805-UVC805B-UVC805C

Appliance model

Date purchased

Name of store

Owner's name

Address

City

Prov.

Postal Code

INSTRUCCIONES IMPORTANTES DE SEGURIDAD

Al usar su *Aspiradora Vertical de uso comercial*, siempre debe seguir precauciones básicas de seguridad, incluyendo las siguientes:

LEA TODAS LAS INSTRUCCIONES ANTES DE UTILIZAR SU ASPIRADORA

ADVERTENCIA: Para reducir el riesgo de incendio, descarga eléctrica o daños personales:

1. **No** deje la aspiradora desatendida cuando esté enchufada. Desenchúfela del tomacorriente cuando no la utilice y antes de cambiar la bolsa HEPA.
2. Para reducir el riesgo de descargas eléctricas – **NO** la utilice al exterior o sobre superficies mojadas.
3. **No** permita que los niños la utilicen como un juguete. Debe tener mucho cuidado al ser utilizada por o cerca de niños.
4. Utilícela solamente como se indica en este manual.
5. **No** la use si el cable o el enchufe están dañados. No utilice la aspiradora si se ha caído, dañado, dejado en el exterior o tirado al agua. Retórnala a *EURO-PRO Operating LLC* para que sea examinada, reparada o ajustada.
6. **No** la jale o transporte del cable. No utilice el cable como manija, no lo apriete con una puerta, o tire del cable a través de esquinas o bordes filosos. No pase el artefacto por encima del cable de alimentación. Mantenga el cable alejado de superficies calientes.
7. **No** la desenchufe tirando del cable. Para desenchufarla, tire del enchufe, no del cable.
8. **No** toque el enchufe o la aspiradora con las manos húmedas.
9. **No** use la aspiradora para levantar objetos muy grandes u objetos que podrían dañarla.
10. Mantenga el cabello, la ropa suelta, los dedos y toda parte del cuerpo alejados de la punta del cabezal, del cepillo giratorio y de las partes móviles. **No** use la aspiradora cuando esté descalzo o con zapatos abiertos.
11. No levante carbón caliente, colillas de cigarrillos, fósforos ni ningún objeto caliente, echando humo o quemándose.
12. **No** levante objetos duros o filosos como vidrios, clavos, tornillos, monedas, etc.
13. **No** la utilice sin la bolsa HEPA instalada en su lugar. Use **únicamente** bolsas HEPA y correas suministradas por *EURO-PRO Operating LLC*. el no hacerlo invalidará la garantía.

14. Apague todos los controles antes de enchufar o desenchufar la aspiradora.
15. Tenga especial cuidado al aspirar escaleras.
16. Tenga cuidado al aspirar sobre los bordes de tapetes y flecos.
17. **No** levante materiales inflamables o combustibles (líquido para encendedor, gasolina, kerosén, etc.) o la utilice en presencia de líquidos o vapores explosivos.
18. **No** levante materiales tóxicos (lavandina, amoníaco, destapa cañerías, etc.).
19. **No** la utilice en ambientes cerrados llenos de vapores emanados de pinturas al aceite, diluyente de pintura, sustancias antipolilla, polvo inflamable u otros vapores explosivos o tóxicos.
20. Úsela solamente en superficies secas, en interiores.
21. **No** la utilice con ningún propósito que no esté descrito en este manual del usuario.
22. Use únicamente cables de extensión aprobados por UL o cUL para 15 amperes por lo menos. Los cables de capacidad menor pueden recalentarse. Tenga cuidado al colocar el cable para que nadie lo tiree o se tropiece con él o sea arrastrado por debajo de la aspiradora.
23. **No** introduzca ningún objeto en la punta del cabezal. **No** la use con la punta del cabezal obstruida. Manténgala sin tierra, pelusa, cabellos o cualquier otra cosa que pueda reducir la circulación de aire.
24. Siempre guarde su artefacto en el interior en un lugar frío y seco.
25. Mantenga el área de trabajo bien iluminada.
26. **No** sumerja la aspiradora en agua o ningún otro líquido.
27. Para evitar daños a la alfombra, mantenga el cabezal de la aspiradora en movimiento todo el tiempo.
28. Conéctela únicamente a un tomacorriente con conexión a tierra. El uso de un voltaje incorrecto puede dañar el motor y/o lesionar al usuario. Vea las instrucciones de conexión a tierra.

CONSERVE ESTAS INSTRUCCIONES Para uso Doméstico o Comercial Únicamente

INSTRUCCIONES DE LA CONEXIÓN A TIERRA

Este artefacto debe ser conectado a tierra. Si deja de funcionar o se descompone, la conexión a tierra proporciona un camino de menor resistencia para la corriente eléctrica reduciendo el riesgo de descargas. Este artefacto viene con un cable de alimentación que tiene un conductor y pata del enchufe de tierra. El enchufe debe conectarse a un tomacorriente apropiado que esté instalado y conectado a tierra de acuerdo con las normas y reglamentaciones locales.

ADVERTENCIA: La conexión inadecuada del cable de tierra puede causar riesgo de descarga eléctrica. Consulte con un electricista calificado o representante técnico si tiene dudas acerca de la conexión a tierra del artefacto. No modifique el enchufe suministrado con el artefacto – si no entra en el tomacorriente, haga que un electricista calificado le instale el tomacorriente adecuado. Este artefacto debe usarse en un circuito de 120 voltios nominales y tiene un enchufe con conexión a tierra como el que se muestra en la figura de la derecha. Asegúrese de conectar el artefacto a un tomacorriente con la misma configuración que el enchufe. No debe usar ningún adaptador con este artefacto.

TOMACORRIENTE
CON CONEXIÓN A
TIERRA



LA PATA DE TIERRA ES LA
MÁS LARGA DE LAS TRES
PATAS

MESURES DE PRÉCAUTION

Important: Si les conduits d'air dans l'unité bloquent, éteignez l'aspirateur et enlevez la substance qui bloque avant de remettre en marche l'unité.

1. N'utilisez pas l'aspirateur trop près des chauffettes ou des radiateurs.
2. Avant d'insérer la fiche à l'intérieur de la prise électrique murale, assurez-vous que vos mains sont sèches.
3. N'aspirez aucun liquide.
4. Éloignez les cheveux, les vêtements, les doigts, les pieds et toute partie du corps des ouvertures, de l'agitateur rotatif et autres pièces amovibles.

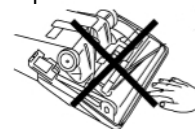

5. Si vous désirez débrancher l'appareil de la prise murale, tirez sur la fiche et non sur le cordon.

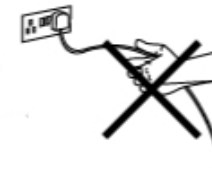

6. Ne vous servez pas de l'appareil pour ramasser quelque chose qui brûle ou qui fume comme des cigarettes, des allumettes ou de la cendre encore chaude.
7. Ne passez pas l'aspirateur sur le cordon d'alimentation.
8. N'utilisez pas l'aspirateur sans que le sac externe et le sac HEPA soient en place.
9. Avant de mettre en marche l'aspirateur, assurez-vous d'enlever tous les gros objets ou les objets coupants qui peuvent endommager votre aspirateur.

INSTRUCTIONS DE SÉCURITÉ IMPORTANTES

Des précautions de sécurité de base doivent toujours être respectées lorsque vous utilisez votre **Aspirateur Balais de Classification Commerciale**, dont les suivantes :

LISEZ ATTENTIVEMENT TOUTES LES INSTRUCTIONS AVANT D'UTILISER VOTRE ASPIRATEUR.

AVERTISSEMENT : Afin de réduire les risques de feu, de décharges électriques ou de blessures:

1. **Ne laissez pas** l'aspirateur sans surveillance lorsqu'il est branché. Débranchez-le de la prise s'il n'est pas utilisé et avant de changer les filtres HEPA.
2. Afin de réduire les risques de décharges électriques – n'utilisez **PAS** l'appareil à l'extérieur ou sur des surfaces humides.
3. **Ne laissez PAS** les enfants s'en servir comme un jouet. Une attention particulière doit être portée lorsque utilisé près ou par des enfants.
4. Utilisez-le seulement comme il vous l'est expliqué à l'intérieur de ce manuel.
5. **N'utilisez PAS** l'appareil si le cordon d'alimentation ou la fiche est endommagé. **N'utilisez PAS** l'aspirateur s'il a été échappé, endommagé, laissé à l'extérieur ou échappé à l'eau. Retournez l'appareil à **EURO-PRO Operating LLC** afin de le faire examiner, réparer ou ajuster.
6. **Ne** le tirez **PAS** ou **ne** le transportez **PAS** par le cordon d'alimentation. **N'utilisez PAS** le cordon d'alimentation comme étant une poignée, ne fermez pas de porte sur le cordon ou ne tirez pas sur le cordon près d'objets aux extrémités pointues. Ne passez **PAS** l'appareil sur le cordon d'alimentation. Gardez le cordon d'alimentation loin des surfaces chaudes.
7. **Ne** le débranchez **PAS** en tirant sur le cordon d'alimentation. Pour débrancher, attrapez la fiche et non le cordon.
8. **Ne** manipulez **PAS** la fiche ou l'aspirateur si vous avez les mains humides.
9. **N'utilisez PAS** l'aspirateur pour ramasser de gros objets ou des objets qui pourraient endommager l'aspirateur.
10. Éloignez les cheveux, les vêtements, les doigts, les pieds et toute partie du corps des ouvertures, de l'agitateur rotatif et autres pièces amovibles. **N'opérez PAS** l'aspirateur pieds nu ou en portant des souliers ne recouvrant pas les orteils.
11. **Ne** ramassez **PAS** du charbon encore chaud, des filtres de cigarette, des allumettes ou tout autre objet encore chaud ou dégageant de la fumée.
12. **Ne** ramassez **pas** d'objets durs ou acérés comme le verre, les clous, les vis, la monnaie, etc.

13. **Ne** l'utilisez **PAS** si le sac HEPA de l'aspirateur n'est pas en place. Utilisez **SEULEMENT** les sacs HEPA et les courroies fournis par **EURO-PRO Operating LLC**. Si ce n'est pas le cas, cela pourrait annuler votre garantie.
14. Fermez toutes les commandes avant de brancher ou débrancher l'aspirateur de la prise électrique.
15. Portez une attention particulière lorsque vous passez l'aspirateur dans des marches.
16. Portez une attention particulière lorsque vous passez l'aspirateur sur les bordures de tapis et les franges.
17. **N'aspirez PAS** de matériaux combustibles ou inflammables (liquide à briquet, essence, kérosène, etc.) ou n'utilisez pas en présence de liquide explosif ou de vapeur.
18. **N'aspirez PAS** de matériaux toxiques (javellisant, ammoniaque, déboucheur de drain, etc.).
19. **Ne** l'utilisez **PAS** dans un endroit clos rempli de vapeurs provenant de peinture à l'huile, de solvant à peinture, de boules à mites, de poussières inflammables, et de toutes autres vapeurs explosives ou toxiques.
20. Utilisez seulement sur des surfaces sèches à l'intérieur.
21. **N'utilisez PAS** l'aspirateur pour toute autre fonction que celles décrites à l'intérieur de ce guide de l'utilisateur.
22. Utilisez seulement les cordons d'extension qui sont classés UL, ou classés cUL, de 15 ampères. Les cordons d'extension étant classés pour une intensité plus faible risquent de surchauffer. Il faut faire attention au cordon de manière à ce qu'il ne puisse pas faire trébucher ou être tiré sous l'aspirateur.
23. **Ne** placez **AUCUN** objet près de l'ouverture de la buse. **N'utilisez PAS** si l'ouverture est bloquée. Éliminez la poussière, les peluches et tout autre objet qui pourraient réduire l'entrée d'air.
24. Gardez votre aspirateur à l'intérieur dans un endroit frais et sec.
25. Gardez votre endroit de travail bien éclairé.
26. **N'immergez PAS** l'aspirateur sous l'eau ou dans tous autres liquides.
27. Pour éviter d'endommager le tapis, déplacez toujours la tête de l'aspirateur en un mouvement continu.
28. Branchez à une prise mise à la terre appropriée. Utiliser une tension non conforme peut causer des dommages au moteur et possiblement blesser l'utilisateur. Consultez les directives de mise à la terre.

CONSERVEZ CES INSTRUCTIONS Pour Usage Domestique ou Commercial

INSTRUCTIONS DE MISE À LA TERRE

Cet appareil doit être mis à la terre. En cas de mauvais fonctionnement ou de panne, la mise à la terre assure un trajet de moindre résistance au courant électrique, ce qui réduit le risque d'électrocution. Cet appareil est muni d'un cordon d'alimentation comportant un conducteur de mise à la terre de l'équipement et une fiche de mise à la terre. La fiche de mise à la terre doit être branchée dans une prise de courant appropriée et mise à la terre conformément à la réglementation locale.

AVERTISSEMENT : Un mauvais branchement du conducteur de mise à la terre de l'équipement peut entraîner un risque d'électrocution. Si vous n'êtes pas certain qu'une prise de courant est mise à la terre comme il se doit, demandez à un électricien qualifié ou du personnel d'entretien de la vérifier. Ne modifiez pas la fiche de mise à la terre fournie avec l'appareil. Si vous n'arrivez pas à l'insérer dans la prise de courant, faites installer une prise de courant adéquate par un électricien qualifié. Cet appareil est conçu pour être utilisé sur un circuit à intensité nominale de 120 volts, et il est doté d'une fiche de branchement de mise à la terre ressemblant à celle illustrée à droite. Assurez-vous que l'appareil est branché à une prise ayant la même configuration que la fiche. Aucun adaptateur ne devrait être utilisé avec cet appareil.



MEDIDAS DE PRECAUCIÓN

Importante: Si la abertura de succión de la unidad se tapa, apague la aspiradora y destápela antes de encender nuevamente la unidad.

1. No use la aspiradora cerca de calefactores o radiadores.
2. Antes de enchufar el cable en un tomacorriente, asegúrese de tener las manos secas.

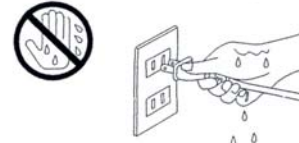

3. No aspire ningún líquido.
4. Mantenga el cabello, la ropa suelta, los dedos y toda parte del cuerpo alejados de las aberturas y de las partes móviles.

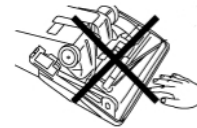

5. Al desenchufar el cable del tomacorriente, tire del enchufe, no del cable.

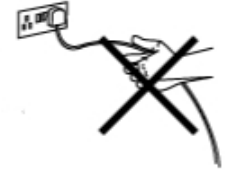

6. No recoja nada que se esté quemando o echando humo, como cigarrillos, fósforos, o cenizas calientes.
7. No pase el artefacto por encima del cable de alimentación.
8. No la utilice sin la bolsa exterior y la bolsa HEPA colocadas en su lugar.
9. Antes de empezar a usar la aspiradora, asegúrese de quitar los objetos grandes o filosos que podrían dañar la aspiradora.

COMPONENTES DE SU ASPIRADORA VERTICAL DE USO COMERCIAL

1. Mango blando
2. Llave de encendido/apagado/turbo
3. Bolsa exterior
4. Barra tensionadora de la bolsa
5. Cabezal eléctrico de la aspiradora
6. Lámpara de xenón (no se muestra)
7. Banda protectora de muebles
8. Cepillo eléctrico (no se muestra)
9. Cable de interconexión
10. Botón de liberación del mango
11. Traba del control de movimiento
12. Gancho para el cable de interconexión
13. Gancho inferior
14. Tubo del mango inferior
15. Borde de entrada de la bolsa
16. Mango de transporte
17. Entrada de la bolsa
18. Gancho rápido para el cable de alimentación

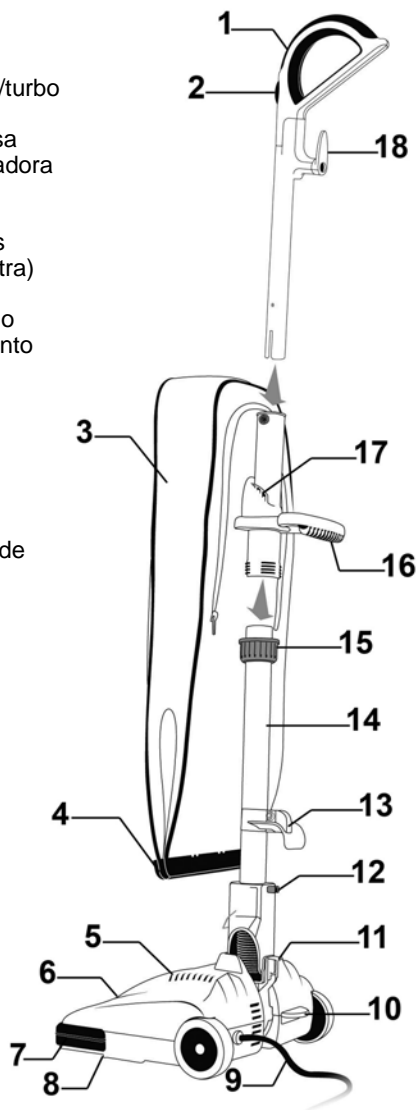

Especificaciones Técnicas

Voltaje: 120V., 60Hz.
Potencia: 3,6 Amperes

Nota: El dibujo puede no ser igual al producto real.

Modelos
UVC805
UVC805B
UVC805C

EURO-PRO X

GARANTÍA LIMITADA DE DOS (2) AÑOS

EURO-PRO Operating LLC garantiza este producto contra defectos de materiales y mano de obra por un término de dos (2) años a partir de la fecha de compra original, siempre que sea utilizado para uso comercial o doméstico normal, sujeto a las siguientes condiciones, exclusiones y excepciones.

Si su artefacto no funciona correctamente al utilizarlo bajo condiciones comerciales o domésticas normales dentro del período de garantía, devuelva el artefacto completo y los accesorios, pagando el envío, a:

EE.UU.: **EURO-PRO Operating LLC**, 94 Main Mill Street, Plattsburgh, N.Y., 12901
Canadá: **EURO-PRO Operating LLC**, 4400 Bois Franc, St. Laurent, Quebec H4S 1A7

Si el artefacto presenta un defecto de materiales o mano de obra, **EURO-PRO Operating LLC** lo reparará o reemplazará sin cargo. El envío debe incluir un comprobante de la fecha de compra y \$14,95 para cubrir los gastos de envío.*

Los insumos tales como, sin limitación, correas, cepillos giratorios, lámparas, bolsas para la tierra y partes eléctricas que normalmente necesitan ser reemplazados son explícitamente excluidos de la garantía.

La responsabilidad de **EURO-PRO Operating LLC** se limita únicamente al costo de reparación o reemplazo de la unidad, a nuestro criterio. Esta garantía no cubre el desgaste normal de las partes y no cubre ninguna unidad que haya sido alterada. Esta garantía limitada no cubre daños ocasionados por uso inadecuado, abuso, negligencia o daños causados por embalaje inapropiado o maltrato durante el transporte. Esta garantía no cubre daños o defectos causados o resultantes durante el transporte para su reparación o alteraciones del producto o cualquiera de sus partes, realizadas por una persona no autorizada por **EURO-PRO Operating LLC**.

Esta garantía es válida para el comprador original del producto y excluye cualquier otra garantía legal y/o convencional. La responsabilidad de **EURO-PRO Operating LLC**, de existir, se limita a las obligaciones específicas asumidas expresamente bajo los términos de esta garantía limitada. Bajo ninguna circunstancia **EURO-PRO Operating LLC** será responsable por daños incidentales o indirectos de ninguna clase. Algunos estados no permiten la exclusión o limitación de daños consiguientes o incidentales, por lo tanto lo anterior puede no ser válido para usted.

Esta garantía le otorga derechos legales específicos, y usted puede también tener otros derechos los que varían de estado a estado o de provincia a provincia.

***Importante: Embale el producto cuidadosamente para evitar daños durante el transporte. Asegúrese de incluir un comprobante de la fecha de compra y de colocarle una etiqueta al producto con su nombre, dirección completa y número de teléfono, una nota proporcionando información de la compra, número de modelo y una descripción del problema. Le recomendamos asegurar el paquete (puesto que la garantía no cubre daños de envío). Escriba en el exterior del paquete "ATTENTION CUSTOMER SERVICE". Nosotros nos esforzamos constantemente en mejorar nuestros productos, por lo tanto las especificaciones aquí indicadas pueden cambiar sin previo aviso.**



TARJETA DE REGISTRO DEL CLIENTE SÓLO PARA CONSUMIDORES CANADIENSES

Complete y envíe la tarjeta de registro del producto dentro de los diez (10) días posteriores a la compra. El registro nos permitirá contactarnos con usted en caso de existir alguna notificación de seguridad con respecto al producto. Retornando esta tarjeta usted reconoce haber leído y entendido las instrucciones de uso y advertencias incluidas en estas instrucciones.

Canadá: **EURO-PRO Operating LLC**, 4400 Bois Franc, St. Laurent, Québec H4S 1A7

Modelos: UVC805-UVC805B-UVC805C

Modelo del Artefacto

Fecha de Compra

Nombre del Negocio

Nombre del Usuario

Dirección

Ciudad

Provincia

Código Postal



Aspiradora Vertical de uso Comercial

PARA ORDENAR ACCESORIOS de REEMPLAZO
para el modelos UVC805-UVC805B-UVC805C

ARTICULO	PARTE #
Bolsas , conjunto de tres	XSB800
Correas, conjunto de dos	XSL800
Lámparas, conjunto de dos	124FMI

Llame al: 1 (800) 798-7398
de Lunes a Viernes de 8:30 AM hasta 5:00 PM Eastern Standard Time
o
visite nuestro sitio Web: www.sharkvac.com

POR ASISTENCIA TÉCNICA para el Modelos UVC805-UVC805B-UVC805C

Llame al: 1 (800) 798-7398
de Lunes a Viernes de 8:30 AM hasta 5:00 PM Eastern Standard Time

Observaciones:

Para asegurar el máximo rendimiento, reemplace la bolsa HEPA para la tierra una vez por mes, o cuando disminuya el nivel de succión. Puede ser necesario reemplazar la bolsa HEPA para la tierra más frecuentemente, dependiendo del uso.

INSTRUCCIONES DE USO

Armado de su Aspiradora

NOTA: No enchufe el cable en un tomacorriente hasta que la aspiradora esté completamente armada.

1. Desempaque cuidadosamente todos los componentes y separe el material de empaque.
2. Coloque el cabezal eléctrico sobre una superficie sólida y plana, y verifique que el tubo del mango inferior esté trabado en posición vertical.
3. Deslice la entrada de la bolsa sobre el tubo del mango inferior. (Fig. 1) Empuje el anillo de goma hacia arriba hasta que quede debajo del borde de la entrada de la bolsa, luego gire el borde de la entrada de la bolsa en sentido contra horario hasta que quede ajustado. (Fig. 2 y Fig. 3) No lo ajuste de más.

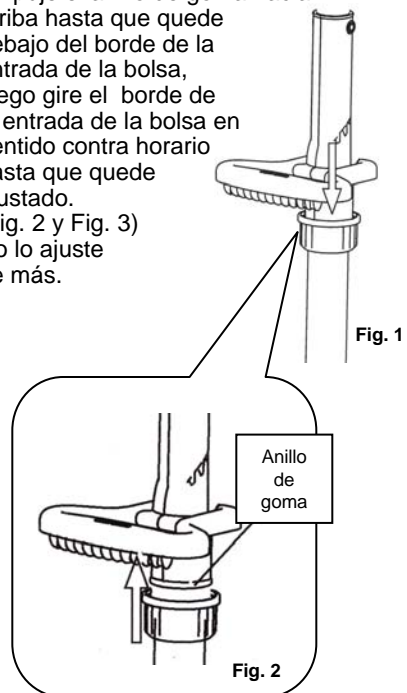

4. Coloque el resorte de retención de la bolsa en el exterior de la barra tensionadora de la bolsa. (Fig. 4)

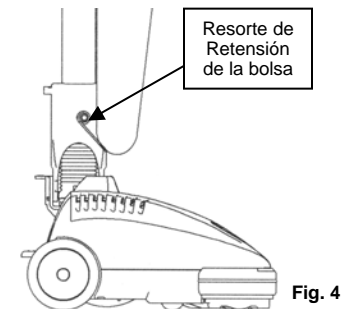

Armado del Mango

1. Quite el tornillo del mango e inserte el mango dentro del conector. (Fig. 5)

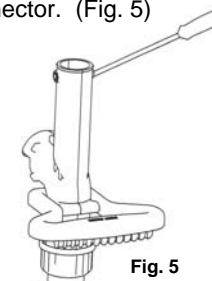

2. Tenga cuidado para que los agujeros del tornillo queden alineados y luego coloque el tornillo. Ajuste cuidadosamente el tornillo con un destornillador. (Fig. 6)

CUIDADO: No lo ajuste de más. Podría falsear los tornillos. NO use la aspiradora sin el tornillo del mango en su lugar.

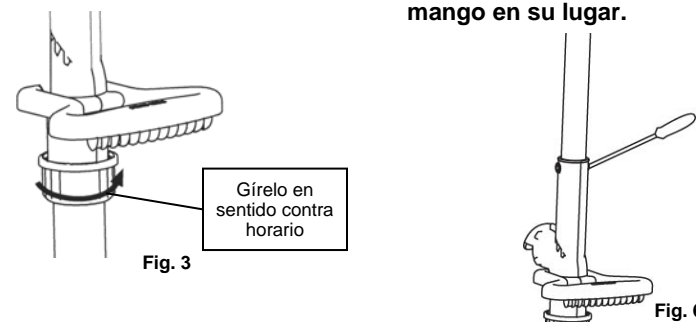

INSTRUCCIONES DE USO

Cable de Alimentación

1. El cable de interconexión sale por la parte posterior izquierda del cabezal eléctrico y se conecta con el mango por debajo del soporte de liberación rápida del cable de alimentación. Presione el cable de interconexión dentro del gancho para el cable de interconexión que está arriba de la traba de dirección. (Fig. 7)

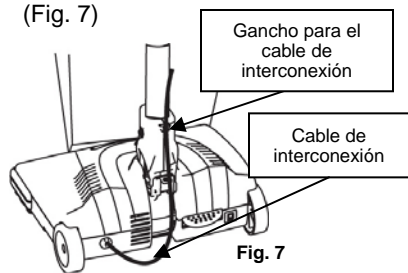

Fig. 7

2. Presione el cable de interconexión dentro del gancho ubicado en la parte interna del mango de transporte. (Fig. 8)

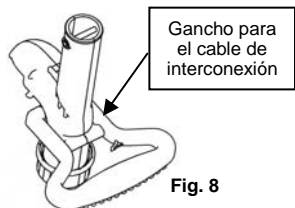

Fig. 8

3. Asegúrese de que el gancho del cable de alimentación esté para arriba.
4. Quite el precinto que ata el cable de alimentación.
5. Enrosque el cable en su lugar alrededor del gancho de liberación rápida y el gancho inferior. (Fig. 9 y Fig. 10)

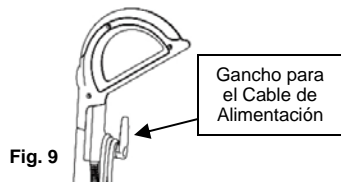

Fig. 9

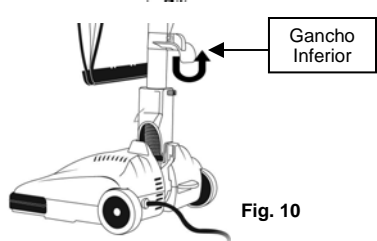

Fig. 10

6. Gire el gancho superior hacia la derecha o la izquierda para desenrollar el cable.

ADVERTENCIA: No la enchufe si la llave de encendido está en la posición "I" o "II".

CUIDADO: Verifique que la bolsa desechable HEPA para la tierra esté colocada antes de usarla. No use la aspiradora sin la bolsa HEPA para la tierra.

7. Enchufe el cable de alimentación en un tomacorriente y presione el botón de encendido cuando esté listo para usarla.

NOTA: Su aspiradora no se encenderá cuando el mango esté trabado en posición vertical. Presione el botón de liberación del mango y luego encienda la aspiradora con la llave de encendido.

ADVERTENCIA: Evite dejar la aspiradora por mucho tiempo en el mismo lugar, especialmente en alfombras altas.

Llave de encendido/apagado/turbo

La llave de encendido tiene dos ajustes de velocidad. La posición "I" debe usarse en tapetes, pisos lisos y alfombras. La posición "II" tiene más potencia y es para limpieza profunda de alfombras de pared a pared.

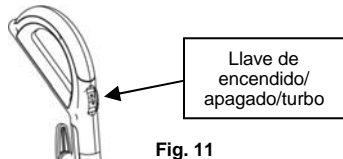

Fig. 11

○ = APAGADO

I = ENCENDIDO
(Pisos lisos, tapetes, alfombras)

II = Turbo (Alfombras)

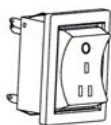

Fig. 12

1. Presione la llave de encendido. La llave de encendido se trabará en la posición "I". Esto enciende la aspiradora.
2. Mueva la llave de encendido de la posición "I" a la "II" para mayor potencia.
3. Mueva la llave de encendido a la posición "O" para apagar la aspiradora.

INSTRUCCIONES DE USO

Guardando Su Aspiradora Vertical

1. Cuando termine de aspirar, apague la unidad moviendo la llave de encendido a la posición de apagado.
2. Presione el mango de la aspiradora hacia delante para trarlo en posición vertical.
3. Enrosque el cable de alimentación alrededor del gancho de liberación rápida y el mango de transporte.
4. Fije el gancho del cable en forma de 'U', ubicado en el enchufe, al cable enrollado.

RESOLUCIÓN DE PROBLEMAS

Este artefacto fue inspeccionado detenidamente y funcionaba correctamente al salir de la fábrica. Si se presenta algún problema menor, puede solucionarse fácilmente encontrando su causa. Por lo tanto, le proporcionamos esta lista de control para su conveniencia.

PROBLEMA	POSIBLE CAUSA	POSIBLE SOLUCIÓN
Aspiradora no funciona	<ol style="list-style-type: none"> 1. No está enchufada correctamente en el tomacorriente. 2. El mango está trabado en posición vertical. 3. El tomacorriente no funciona. 4. La llave de encendido no está en la posición de encendido. 5. Termostato del motor activado. 6. Llave térmica abierta. 	<ol style="list-style-type: none"> 1. Enchúfela firmemente. 2. Presione el botón para liberar el mango. 3. Cierre la llave térmica o cambie el fusible. 4. Mueva la llave a la posición de encendido. 5. Espere que se enfríe el motor. 6. Presione el botón de reinicio.
Aspiradora no absorbe	<ol style="list-style-type: none"> 1. Bolsa de tierra HEPA llena o tapada. 2. Cepillo giratorio, manguera o entrada de la bolsa tapados. 3. Correa rota. 4. El mango no está armado correctamente. 5. Las cerdas del cepillo están gastadas. 6. Los extremos del cepillo no están instalados correctamente en los costados. 7. Cabezal eléctrico tapado. 8. Atascamiento en la entrada de la bolsa o el mango inferior. 	<ol style="list-style-type: none"> 1. Cambie la bolsa de la tierra HEPA. 2. Quite la obstrucción. 3. Reemplace la correa. 4. Revise las instrucciones de armado y corrija lo que sea necesario. 5. Reemplace el cepillo giratorio. 6. Vuelva a colocar el cepillo. 7. Quite el cepillo y revise que no haya ninguna obstrucción en el cabezal. 8. Quite la bolsa de la tierra. Luego quite la entrada de la bolsa del tubo de la manguera y verifique que no haya nada tapando la entrada de la bolsa y el tubo del mango inferior.
El cepillo no gira	<ol style="list-style-type: none"> 1. Correa rota. 2. Correa incorrectamente instalada. 	<ol style="list-style-type: none"> 1. Reemplace la correa. 2. Vuelva a colocar la correa.
Sale tierra de la aspiradora	<ol style="list-style-type: none"> 1. La bolsa para la tierra está llena. 2. La bolsa de la tierra no está instalada correctamente. 3. Hay un agujero o rotura en la bolsa para la tierra. 	<ol style="list-style-type: none"> 1. Reemplace la bolsa. 2. Revise las instrucciones de instalación de la bolsa. 3. Reemplace la bolsa.

Función de Termostato de Protección

Su aspiradora está equipada con un termostato montado en el motor. Si su aspiradora se sobrecalienta debido a que la bolsa HEPA está llena, atascamiento en la unidad o un bloqueo en el cepillo giratorio, su aspiradora se apagará automáticamente. Si pasa esto:

1. Verifique que la aspiradora esté apagada.
2. Desenchufe el cable de alimentación.
3. Revise la bolsa HEPA y verifique que no esté llena o tapada. (Vea "Reemplazo de la bolsa HEPA".) Reemplace la bolsa de la tierra si es necesario.
4. Dé vuelta la aspiradora para exponer la cubierta inferior.
5. Quite la cubierta inferior. (Vea "Reemplazo de la correa" por instrucciones.)
6. Revise que el cepillo giratorio no tenga suciedad, residuos o atascamientos.
7. Mueva el cepillo con la mano y verifique que pueda girar fácilmente.
8. Gire el borde de entrada de la bolsa en sentido contra horario hasta desatornillar por completo.
9. Deslice la entrada de la bolsa fuera del tubo del mango inferior.
10. Revise que nada esté tapando el tubo del mango inferior ni la entrada de la bolsa.
11. Para volver a armar el mango, siga las instrucciones de "Armado de su aspiradora".
12. Espere 45 minutos para que se enfríe el motor antes de volver a encender la aspiradora.
13. Luego de los 45 minutos, enchufe el cable de alimentación y encienda nuevamente la aspiradora.

NOTA: Si su aspiradora no funciona luego de seguir cuidadosamente estas instrucciones, llame al Servicio al Cliente al 1(800) 798-7398.

Reemplazo de la Luz Frontal

Advertencia: Para evitar el riesgo de una descarga eléctrica, desenchufe la unidad antes de reemplazar la luz frontal o al efectuar mantenimiento o localización de fallas.

1. Apague la aspiradora. Coloque la llave de encendido en la posición de apagado.
2. Desenchufe el cable de alimentación.
3. Dé vuelta la aspiradora, exponiendo la cubierta inferior.
4. Quite los tres tornillos con un destornillador. (Fig. 24)

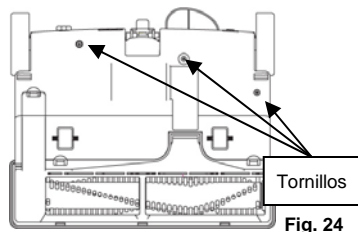

5. Dé vuelta la aspiradora con cuidado.
6. Levante con cuidado la cubierta plástica del cabezal eléctrico. (Fig. 25)

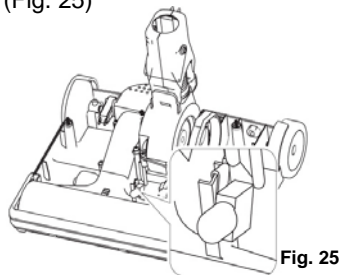

7. Quite la lámpara sacándola del soporte con firmeza y mucho cuidado.
8. Coloque la lámpara nueva presionándola firmemente dentro del soporte.
9. Vuelva a colocar la cubierta plástica del cabezal eléctrico y dé vuelta nuevamente la aspiradora para exponer la cubierta inferior.
10. Vuelva a colocar los tres tornillos con un destornillador. **No** los ajuste de más.

Función de Control de Movimiento

El sistema original de control de dirección de su aspiradora le permite moverse sin esfuerzo alrededor de los muebles para limpiar fácilmente toda la superficie del cuarto.

Habilitación de la Función de Control de Movimiento

Para desenganchar la función de control de movimiento:

1. Empuje la pestaña hacia arriba en la posición de traba. (Fig. 13) Esto evitará que el cabezal se mueva de izquierda a derecha al usar la unidad.

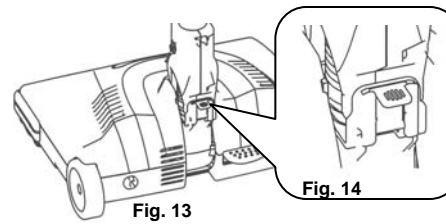

2. Para destrabar la función de control de movimiento, empuje la pestaña hacia abajo (Fig. 14) y el cabezal se moverá fácilmente otra vez.

Usando Su Aspiradora Vertical

NOTA: Su aspiradora no se encenderá cuando el mango esté trabado en posición vertical.

1. Gire el gancho superior del cable 180° para cualquier lado para desenganchar el cable.
2. Enchufe el cable de alimentación en un tomacorriente de 120V.
3. Coloque su pie en el pedal de liberación del mango y jale suavemente el mango hacia atrás.
4. Mueva la llave de alimentación a la posición deseada, ya sea "I" o "II".

CUIDADO: Para evitar daños accidentales a la alfombra, **NO** deje su aspiradora en el mismo lugar al aspirar. Manténgala en movimiento al usarla.

Bolsa de Tierra HEPA

Consejos para un rendimiento óptimo:

- Debe cambiar la bolsa desechable HEPA frecuentemente.
- El uso de desodorantes en polvo para alfombras puede reducir la eficiencia de la bolsa HEPA para la tierra al taparla y evitar que circule el aire.
- Los objetos duros, como clavos, vidrio roto y ganchos sujetapapeles deben recogerse del suelo antes de aspirar.
- Use únicamente bolsas HEPA para la tierra legítimas de Shark.

Cambio de la Bolsa HEPA de la Tierra

1. Verifique que la aspiradora esté apagada.
2. Coloque el mango de la aspiradora en posición vertical.
3. Desenchufe el cable de alimentación.
4. Abra la bolsa exterior. (Fig. 15)

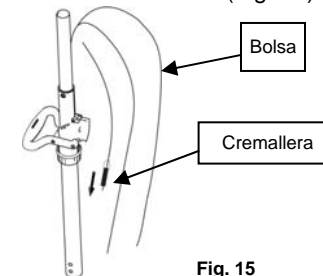

5. Para liberar la bolsa HEPA de la tierra, presione la pestaña de traba de la bolsa. (Fig. 16) Para quitar la bolsa HEPA de la tierra, sostenga firmemente el borde de la bolsa (Fig. 16) y levante la entrada de la bolsa. Quítela con cuidado para evitar que se salga el polvo y la tierra.

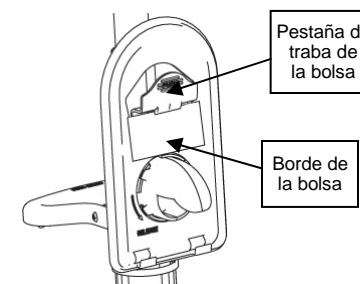
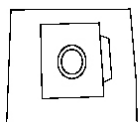

Fig. 16

INSTRUCCIONES DE USO

6. Jale la pestaña de cartón del borde de la bolsa HEPA. (Fig. 17 y Fig. 18) Esto cerrará la abertura de la bolsa HEPA, evitando que se desborde.



Abierto
Fig. 17

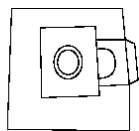

Cerrado
Fig. 18

7. Deseche la bolsa HEPA de la tierra.

NOTA: Si la bolsa HEPA se llena o se tapa con polvo muy fino, puede impedir la circulación de aire por la misma. Esto puede afectar el rendimiento de su aspiradora. Le recomendamos que cambie su bolsa HEPA para la tierra una vez por mes, dependiendo del uso.

Instalación de la Bolsa HEPA para la Tierra

1. Coloque el borde de la bolsa HEPA sobre la entrada de la bolsa. Presione el borde de la bolsa HEPA contra las pestañas en el fondo del soporte de la bolsa. Luego gírelo sobre la entrada de la bolsa. (Fig. 19)

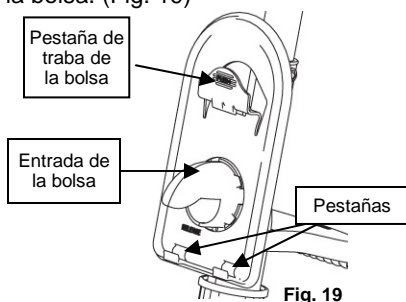

Fig. 19

2. Presione la parte superior del borde de la bolsa HEPA dentro de la entrada de la bolsa. El borde se encastrará en su lugar cuando las pestañas de traba se enganchen en el borde de la bolsa HEPA.
3. Verifique que toda la bolsa HEPA quede dentro de la bolsa exterior antes de cerrar la bolsa exterior.
4. Verifique que el cierre de la bolsa exterior esté completamente cerrado.

Reemplazo de la Correa

Ocasionalmente, deberá reemplazar la correa del cabezal eléctrico. La frecuencia con la que deberá reemplazarla depende del uso. Si el cepillo no gira al encender la aspiradora, haga lo siguiente:

CUIDADO: Para evitar el riesgo de una descarga eléctrica, desenchufe la unidad antes de efectuar el mantenimiento.

1. Desenchufe la aspiradora y déla vuelta, exponiendo la cubierta inferior.
2. Presione hacia abajo las tres pestañas de traba. Esto liberará la cubierta inferior. (Fig. 20 y Fig. 21)

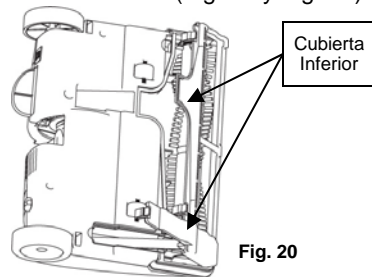

Fig. 20

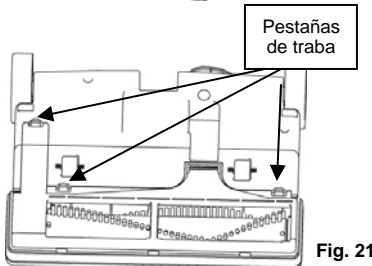

Fig. 21

3. Quite cuidadosamente todos los residuos del área de la correa y del cepillo. (Fig. 22)

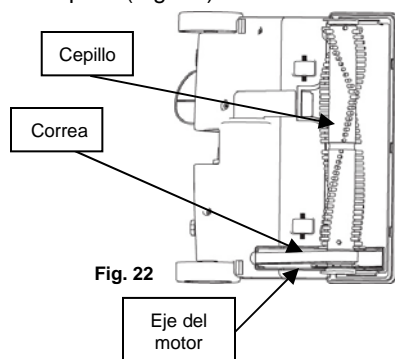

Fig. 22

4. Tome el cepillo con la mano y levante el extremo izquierdo fuera de su ranura. Luego, levante y quite el lado derecho. Si la correa no está rota, el cepillo deberá estar tensionado.
5. Quite la correa gastada o rota, y cualquier resto de correa rota, o desechos, antes de instalar una correa.
6. Pase la correa impulsora con cuidado alrededor del eje del motor y luego sobre el cepillo. (Fig. 22)
7. Inserte el extremo derecho del cepillo deslizándolo dentro de su ranura. Luego, presione firmemente con ambas manos el extremo izquierdo del cepillo dentro de su ranura.
8. Verifique que la correa quede centrada sobre la zona elevada del cepillo. Gire el cepillo con la mano. Debe moverse fácilmente.
9. Vuelva a colocar la cubierta inferior alineando las pestañas del frente del cabezal.
10. Presione la cubierta inferior para encastrarla en su lugar. Las pestañas de la cubierta inferior se trabarán al presionarla. Verifique que las tres pestañas queden trabadas en su lugar.
11. Enchufe el cable de alimentación y encienda la aspiradora.
12. Si el cepillo no se mueve o la aspiradora no se enciende, llame al Servicio al Cliente al 1 (800) 798-7398.

NOTA: Para asegurar la mayor eficiencia de limpieza, deberá inspeccionar la correa de la aspiradora por lo menos una vez al año. Si la correa está estirada, rajada o gastada, deberá reemplazarla.

INSTRUCCIONES DE USO

Botón de Reinicio

Su aspiradora viene equipada con un interruptor automático para proteger a usted y a la aspiradora contra sobrecargas eléctricas. Si se dispara el interruptor automático, el botón de reinicio se dará vuelta para indicar que la unidad debe ser reiniciada. Esto es lo que debe hacer:

1. Verifique que la aspiradora esté apagada. Desenchufe el cable de alimentación.
2. Dé vuelta la aspiradora, exponiendo la cubierta inferior.
3. Quite la cubierta inferior. (Vea "Reemplazo de la Correa").
4. Revise el cepillo y quite todo lo que podría evitar que funcione normalmente.
5. Revise que la correa no esté gastada o dañada y reemplácela si es necesario.
6. Mueva el cepillo con la mano para verificar que pueda girar fácilmente.
7. Vuelva a colocar la cubierta inferior. (Vea "Reemplazo de la Correa").
8. Presione el botón de reinicio ubicado junto al botón de liberación del mango. Esto reiniciará el interruptor automático. (Fig. 23)
9. Enchufe el cable de alimentación en el tomacorriente.
10. Encienda la aspiradora.

NOTA: Si su aspiradora no funciona luego de seguir cuidadosamente estas instrucciones, llame al Servicio al Cliente al 1 (800) 798-7398.

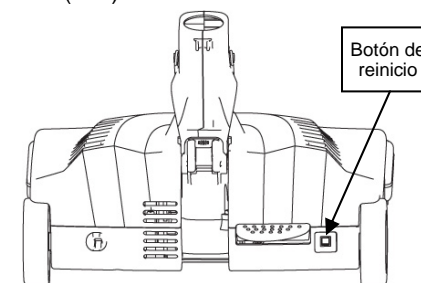

Fig. 23